

Mounting instructions

## Gumax® Roof upgrade and renew kit

All sizes

# INDEX

## INHALTSVERZEICHNIS

## TABLE DES MATIÈRES

## INHOUDSOPGAVE

## SPIS TREŚCI

<a href="#">SAFETY INSTRUCTIONS</a>	1
<a href="#">SICHERHEITSHINWEISE</a>	4
<a href="#">INSTRUCTIONS DE SÉCURITÉ</a>	7
<a href="#">VEILIGHEIDSVOORSCHRIFTEN</a>	10
<a href="#">INSTRUKCJA BEZPIECZEŃSTWA</a>	13
<a href="#">TOOLS   WERKZEUGE   MATERIEL NECESSAIRE   GEREEDSCHAP   NARZĘDZIA</a>	16
<a href="#">PROVIDED TOOLS   ANGEBOTENE WERKZEUGE   MATERIEL NECESSAIRE   MEEGELEVERD GEREEDSCHAP   NARZĘDZIA W ZESTAWIE</a>	17
<a href="#">PARTS   BAUTEILE   ELEMENTS   ONDERDELEN   CZĘŚCI</a>	18
<a href="#">ASSEMBLY   MONTAGE   MONTAGE   MONTAGE   MONTAŻ</a>	19



**TIP:** visit our Gumax® Youtube channel for installation video's

## SAFETY INSTRUCTIONS



### General

Always fully read this manual before installing or using the Gumax® Roof upgrade and renew kit (hereinafter referred to as the “product”). You must follow the instructions in this manual at all times. Failure to follow instructions correctly may result in property damage or personal injury. In addition, failure to follow instructions will result in voiding the warranty.

Please carefully keep this manual so that you or another user can refer to it at any time. If the Product is sold or passed on to third parties, please pass on the safety instructions as well.

If you have any questions that are not answered in this assembly manual, please contact your sales representative. If you do not have sufficient experience to install or assemble the product, then engage a professional.

Illustrations in these transport and assembly instructions are for a general basic understanding and may deviate from the actual version of the Product.

This manual is copyrighted and intended for use only with the product. No part of this publication may be reproduced, distributed, or transmitted in any form or by any means, including photocopying, recording, or other electronic or mechanical methods, without the prior written permission of the publisher.

Keep the unassembled products out of the reach of children at all times.

### Intended use

This product is designed for the replacement of Gumax® polycarbonate roof sheets in a Gumax® Glass Line/Poly Line veranda with new Gumax® polycarbonate roof sheets or with Gumax® roof glass sheets. The kit is intended exclusively for use with Gumax® Glass Line/ Poly Line verandas and must be installed in accordance with the provided installation and safety instructions. It must not be used with other brands or constructions.

This product is specifically designed and developed for domestic use only under normal usage conditions.

The veranda roof is not intended for walking, standing or sitting on, or otherwise moving about on the roof.

Do not use this product if there is a risk of the veranda's foundation subsiding. This could cause damage to your wall, including both load-bearing and non-load-bearing sections.

### Transport

During transport, secure the product in such a way that it cannot be damaged.

Transport and store the product in its original packaging in a safe and dry place at all times.

When moving glass sheets, use glass lifters with a minimum carrying capacity of 75 kg per glass lifter to easily handle the glass.

To prevent damage to the glass sheets, it is recommended to store, transport and handle them vertically only and not place them on a hard or uneven surface.

Means of transport must be suitable for the weight of the transport units and must be approved for transport.

### Inspection

Check the contents in advance for quantities and damage and lay out the parts clearly.

Before assembling a part, verify that it is free of defects. If you notice a (possible) defect, take pictures of it and contact your supplier.

Immediately cease use or installation if a possible defect is detected. If you nevertheless install and/or use the product, Gumax® is not liable for any consequences.

### Installation

Make sure there is a safe environment during installation. Make sure all measures are taken to work safely before starting installation and make sure no persons not involved in the installation are around. It is advised to remove any obstacles from the work area before placing the product.

Before installing the roof sheets, make sure that the veranda is thoroughly cleaned. Remove all old sealant and debris from the frame to ensure proper adhesion of the new sealant. After installation, carefully apply new sealant along all relevant joints to guarantee a water-tight finish. Check the quality of the sealant applied between the wall bearer and the wall itself.

At least 2 adults are required to assemble the product. This way, you can easily screw parts on while someone else holds them in the correct position. Always use the prescribed bolt and screw connections.

Work safely. Always follow the safety instructions of the tools you use. Always wear safety shoes and safety glasses and use hearing protection, gloves and a face mask when sawing and drilling.

Do not touch the product with sharp tools.

It is important that there are no strong winds during installation.

Use only the supplied parts. Use of other items may damage the product or lead to dangerous situations.

Place glass roof sheets with the Gumax® logo facing downwards.

Always transport glass sheets on their side, preferably with suction cups. When glass sheets are picked up horizontally, they can break due to the tension that is applied to the centre of the sheet.

Place the polycarbonate roof sheets with the UV-resistant side facing up to prevent discoloration.

Condensation can form under the roof sheets of the Gumax® veranda. To prevent moisture damage, it is recommended to only place furniture and terrace decking under your veranda that can withstand condensation water.

### Use

Keep the small parts out of the reach of children.

This product is not designed for use or operation by children. Also, the product cannot be considered a toy.

Avoid exposure of the product to open flames.

All packing material of the product must be removed from the Product before taking it into use. Remove transport film from polycarbonate sheets only after completion of assembly to avoid damaging the sheets.

In the event of extreme (weather) conditions (including strong winds, heavy snowfall, large hailstones, earthquakes, thunderstorms), extra caution and precautions must be taken. Take protective measures in advance and ensure that the product is not used by yourself or others during the extreme (weather) conditions. If you notice a (possible) defect, observe safety measures. Make sure that nobody stands under or near the defective products and call in an expert.

If it is likely that safe use is no longer possible, decommission the product and safeguard it against unintended use. Assume that safe use is no longer possible if:

- the product has any visible damage or abnormalities
- the product does not function or no longer functions properly
- the product has been stored under unfavourable conditions for a long period of time
- the product has been subjected to heavy transport loads.

It is your own responsibility to assess or have a third party assess what foundation is necessary for the products you want. Tuinmaximaal and Gumax® sell certain foundation materials. However, these are not suitable in all situations. We do not offer advice on this, because we do not know your specific situation.

Metal parts, such as aluminium, can become very hot if exposed to direct sunlight for long periods; avoid direct contact, especially for children and pets, to avoid the risk of burns.

Do not attach objects to the product. Use the product for its intended purpose only.

The conditions in which the product is placed may cause noises such as tapping or creaking (e.g. due to temperature differences, surface, contact with other materials). This is not covered by the warranty as this is not a defect in the product.

Prevent large amounts of snow from suddenly falling onto the Veranda from a higher object, such as a roof. If necessary, place snow guards or snow hooks on the higher object.

#### **Maintenance and cleaning**

Periodically, at least annually, inspect the product for secure attachment of the product and for defects that may interfere with safe use of the product. If any part is damaged, the product must not be used.

During maintenance or cleaning work, be aware of sharp edges and protruding parts. Use hand protection if necessary.

Use a slightly damp cloth to clean the Product. Do not use (aggressive) cleaning agents.

#### **Warranty and liability**

Making changes to a Gumax® Product outside of Gumax®'s control always results in the lapse of Gumax®'s liability. Your warranty will also be voided in this case. Changes here mean operations other than those specified in the installation manual.

Do not attempt to repair the product on your own. Improperly performed repairs can create dangerous situations and result in voiding of warranty and liability.

The use of non-Gumax® parts in conjunction with the Product will void the warranty on the Product.

Gumax® is not liable for damage in your premises and property.

Gumax® is not liable for consequential damage, damage to objects or persons as a result of failure to observe the safety instructions and/or improper use or as a result of wear and tear and/or (extreme) weather conditions.

Product design, composition and specifications are subject to change without notice.

All logos and tradenames used are registered trademarks of their respective owners and are hereby acknowledged as such.

All data and instructions in this instruction manual were compiled taking into account the applicable standards and regulations, the latest technology and our many years of knowledge and experience. The manufacturer is not liable for damage caused by the following: non-observance of this manual, incorrect use, non-observance of the recognised technical rules, unauthorised modification, technical changes to the product.

The obligations agreed in the delivery contract, the general terms and conditions, the manufacturer's terms of delivery and the legal regulations in force at the time the contract was concluded are valid.

## SICHERHEITSHINWEISE



#### **Allgemeines**

Lesen Sie dieses Handbuch stets vollständig, bevor Sie das Gumax® Dach-Upgrade- und Erneuerungsset (nachfolgend als „Produkt“ bezeichnet) installieren oder verwenden. Befolgen Sie die Anweisungen in diesem Handbuch jederzeit. Eine unsachgemäße Befolgung der Anweisungen kann zu Sachschäden oder Verletzungen führen. Zudem erlischt bei Nichtbeachtung der Anweisungen die Garantie.

Bitte bewahren Sie dieses Handbuch sorgfältig auf, damit Sie oder ein anderer Benutzer jederzeit darauf zurückgreifen können. Wenn das Produkt verkauft oder an Dritte weitergegeben wird, geben Sie bitte auch die Sicherheitsanweisungen weiter.

Wenn Sie Fragen haben, die in diesem Montagehandbuch nicht beantwortet werden, wenden Sie sich bitte an Ihren Vertriebspartner. Wenn Sie nicht über ausreichende Erfahrung zum Installieren oder Montieren des Produkts verfügen, engagieren Sie einen Fachmann.

Die Abbildungen in diesen Transport- und Montageanleitungen dienen dem allgemeinen Verständnis und können von der tatsächlichen Version des Produkts abweichen.

Dieses Handbuch ist urheberrechtlich geschützt und nur zur Verwendung mit dem Produkt bestimmt. Kein Teil dieser Veröffentlichung darf ohne vorherige schriftliche Genehmigung des Herausgebers in irgendeiner Form oder auf irgendeine Weise vervielfältigt, verteilt oder übertragen werden, einschließlich Fotokopieren, Aufzeichnen oder andere elektronische oder mechanische Methoden.

Halten Sie die unmontierten Produkte jederzeit außerhalb der Reichweite von Kindern.

#### **Beabsichtigte Verwendung**

Dieses Produkt wurde entwickelt, um Gumax®-Polycarbonat-Dachelemente einer Gumax® Glass Line/Poly Line Veranda durch neue Gumax®-Polycarbonat-Dachelemente oder Gumax®-Glasdachelemente zu ersetzen. Das Set ist ausschließlich für die Verwendung mit Gumax® Glass Line/Poly Line Veranden bestimmt und muss gemäß den mitgelieferten Montage- und Sicherheitshinweisen installiert werden. Eine Verwendung mit anderen Marken oder Konstruktionen ist unzulässig.

Dieses Produkt ist speziell für den häuslichen Gebrauch unter normalen Nutzungsbedingungen konzipiert und entwickelt.

Die Veranda ist nicht zum Gehen, Stehen oder Sitzen auf dem Dach oder anderweitigem Bewegen auf dem Dach vorgesehen.

Verwenden Sie das Produkt nicht, wenn die Gefahr besteht, dass das Fundament der Veranda absackt. Dies kann Schäden an Ihrer Wand verursachen – sowohl an tragenden als auch an nicht tragenden Teilen.

## Transport

Sichern Sie das Produkt beim Transport so, dass es nicht beschädigt werden kann.

Transportieren und lagern Sie das Produkt jederzeit in seiner Originalverpackung an einem sicheren und trockenen Ort.

Verwenden Sie beim Bewegen von Glasplatten Glasheber mit einer Mindesttragfähigkeit von 75 kg pro Glasheber, um das Glas leicht zu handhaben.

Um Schäden an den Glasplatten zu vermeiden, wird empfohlen, diese nur vertikal zu lagern, zu transportieren und zu handhaben und nicht auf eine harte oder unebene Oberfläche zu legen.

Transportmittel müssen für das Gewicht der Transporteinheiten geeignet sein und für den Transport zugelassen sein.

## Prüfung

Überprüfen Sie den Inhalt im Voraus auf Mengen und Schäden und legen Sie die Teile übersichtlich aus.

Überprüfen Sie vor der Montage eines Teils, dass es frei von Mängeln ist. Wenn Sie einen (möglichen) Defekt feststellen, machen Sie Fotos davon und wenden Sie sich an Ihren Lieferanten.

Beenden Sie die Verwendung oder Installation sofort, wenn ein möglicher Defekt festgestellt wird. Wenn Sie das Produkt dennoch installieren und/oder verwenden, haftet Gumax® nicht für etwaige Folgen.

## Installation

Stellen Sie sicher, dass während der Installation eine sichere Umgebung vorhanden ist. Ergreifen Sie vor Beginn der Installation alle erforderlichen Maßnahmen, um sicher zu arbeiten, und stellen Sie sicher, dass sich keine unbeteiligten Personen in der Nähe befinden. Es wird empfohlen, Hindernisse aus dem Arbeitsbereich zu entfernen, bevor Sie das Produkt aufstellen.

Vor der Installation der Dachelemente muss die Veranda gründlich gereinigt werden. Entfernen Sie sämtliches altes Dichtungsmaterial und Schmutz vom Rahmen, um eine gute Haftung des neuen Dichtmittels zu gewährleisten. Nach der Montage tragen Sie sorgfältig neues Dichtmittel entlang aller relevanten Fugen auf, um eine wasserdichte Abdichtung zu gewährleisten. Überprüfen Sie die Dichtungsqualität zwischen Wandträger und Wand.

Mindestens 2 Erwachsene sind erforderlich, um das Produkt zu montieren. So können Sie Teile leicht anschrauben, während jemand anderes sie in der richtigen Position hält. Verwenden Sie immer die vorgeschriebenen Schrauben- und Bolzenverbindungen.

Arbeiten Sie sicher. Befolgen Sie stets die Sicherheitsanweisungen der von Ihnen verwendeten Werkzeuge. Tragen Sie immer Sicherheitsschuhe und Schutzbrillen und verwenden Sie Gehörschutz, Handschuhe und eine Atemschutzmaske beim Sägen und Bohren.

Berühren Sie das Produkt nicht mit scharfen Werkzeugen.

Montieren Sie nur bei windstillem Wetter.

Verwenden Sie nur die mitgelieferten Teile. Die Verwendung anderer Teile kann das Produkt beschädigen oder gefährliche Situationen verursachen.

Montieren Sie die Glasdachplatten mit dem Gumax®-Logo nach unten.

Transportieren Sie Glasscheiben immer auf der Seite, vorzugsweise mit Saugnäpfen. Wenn Glasscheiben horizontal aufgenommen werden, können sie aufgrund der auf die Mitte der Scheibe ausgeübten Spannung brechen.

Montieren Sie die Polycarbonatdachplatten mit der UV-beständigen Seite nach oben, um Verfärbungen zu verhindern.

Unter den Dachplatten der Gumax®-Veranda kann sich Kondensation bilden. Um Feuchtigkeitsschäden zu vermeiden, wird empfohlen, nur Möbel und Terrassendielen unter der Veranda zu platzieren, die Kondenswasser standhalten können.

## Verwendung

Halten Sie die Kleinteile außerhalb der Reichweite von Kindern.

Dieses Produkt ist nicht für die Verwendung oder den Betrieb durch Kinder vorgesehen. Ebenso wenig kann das Produkt als Spielzeug betrachtet werden.

Vermeiden Sie die Exposition des Produkts gegenüber offenen Flammen.

Das gesamte Verpackungsmaterial des Produkts muss vor der Inbetriebnahme vom Produkt entfernt werden. Entfernen Sie die Transportfolie von den Polycarbonatplatten erst nach Abschluss der Montage, um Beschädigungen der Platten zu vermeiden.

Bei extremen (Wetter-)Bedingungen (einschließlich starker Winde, starkem Schneefall, großen Hagelkörnern, Erdbeben, Gewittern) ist besondere Vorsicht und Vorsorgemaßnahmen erforderlich. Ergreifen Sie im Voraus Schutzmaßnahmen und stellen Sie sicher, dass das Produkt während der extremen (Wetter-)Bedingungen weder von Ihnen noch von anderen verwendet wird. Wenn Sie einen (möglichen) Defekt bemerken, beachten Sie die Sicherheitsmaßnahmen. Stellen Sie sicher, dass sich niemand unter oder in der Nähe der defekten Produkte befindet, und ziehen Sie einen Fachmann hinzu.

Falls es wahrscheinlich ist, dass eine sichere Verwendung nicht mehr möglich ist, nehmen Sie das Produkt außer Betrieb und sichern Sie es gegen unbeabsichtigte Nutzung. Gehen Sie davon aus, dass eine sichere Verwendung nicht mehr möglich ist, wenn:

- das Produkt sichtbare Beschädigungen oder Abnormitäten aufweist
- das Produkt nicht oder nicht mehr ordnungsgemäß funktioniert
- das Produkt über einen längeren Zeitraum unter ungünstigen Bedingungen gelagert wurde
- das Produkt hohen Transportbelastungen ausgesetzt war

Es liegt in Ihrer eigenen Verantwortung zu bewerten oder durch Dritte bewerten zu lassen, welches Fundament für die von Ihnen gewünschten Produkte erforderlich ist. Tuinmaximaal und Gumax® verkaufen bestimmte Fundamentmaterialien. Diese sind jedoch nicht in allen Situationen geeignet. Wir geben diesbezüglich keine Ratschläge, da wir Ihre spezifische Situation nicht kennen.

Befestigen Sie keine Gegenstände am Produkt. Verwenden Sie das Produkt nur für den vorgesehenen Zweck.

Die Bedingungen, unter denen das Produkt platziert wird, können Geräusche wie Klopfen oder Knarren verursachen (z. B. aufgrund von Temperaturunterschieden, Oberflächen, Kontakt mit anderen Materialien). Dies fällt nicht unter die Garantie, da dies kein Mangel am Produkt ist.

Verhindern Sie, dass große Mengen Schnee plötzlich von einem höheren Objekt, wie einem Dach, auf die Veranda fallen. Falls erforderlich, bringen Sie Schneefang- oder Schneehaken am höheren Objekt an.

Metallteile, wie zum Beispiel Aluminium, können bei längerer direkter Sonneneinstrahlung sehr heiß werden; vermeiden Sie direkten Kontakt, insbesondere bei Kindern und Haustieren, um Verbrennungsgefahr zu vermeiden.

## Wartung und Reinigung

Überprüfen Sie das Produkt mindestens einmal jährlich auf festen Sitz und auf Mängel, die die sichere Verwendung des Produkts beeinträchtigen können. Bei Beschädigung eines Teils darf das Produkt nicht verwendet werden.

Seien Sie bei Wartungs- oder Reinigungsarbeiten auf scharfe Kanten und hervorstehende Teile achten. Verwenden Sie bei Bedarf Handschutz.

Verwenden Sie ein leicht feuchtes Tuch, um das Produkt zu reinigen. Verwenden Sie keine (aggressiven) Reinigungsmittel.

## Garantie und Haftung

Änderungen an einem Gumax®-Produkt außerhalb der Kontrolle von Gumax® führen immer zum Erlöschen der Haftung von Gumax®. In diesem Fall erlischt auch Ihre Garantie. Änderungen bedeuten hier Arbeiten, die nicht in der Montageanleitung angegeben sind.

Versuchen Sie nicht, das Produkt selbst zu reparieren. Unsachgemäß ausgeführte Reparaturen können gefährliche Situationen schaffen und führen zum Erlöschen von Garantie und Haftung.

Die Verwendung von Nicht-Gumax®-Teilen in Verbindung mit dem Produkt führt zum Erlöschen der Garantie auf das Produkt.

Gumax® haftet nicht für Schäden an Ihren Räumlichkeiten und Ihrem Eigentum.

Gumax® haftet nicht für Folgeschäden, Schäden an Gegenständen oder Personen, die durch Nichtbeachtung der Sicherheitsanweisungen und/oder unsachgemäßen Gebrauch oder infolge von Abnutzung und/oder (extremen) Witterungsbedingungen entstehen.

Produktdesign, Zusammensetzung und Spezifikationen können ohne Vorankündigung geändert werden.

Alle verwendeten Logos und Handelsnamen sind eingetragene Marken ihrer jeweiligen Eigentümer und werden hiermit als solche anerkannt.

Alle Daten und Anweisungen in dieser Bedienungsanleitung wurden unter Berücksichtigung der geltenden Normen und Vorschriften, des neuesten Standes der Technik und unserer langjährigen Kenntnisse und Erfahrungen zusammengestellt. Der Hersteller haftet nicht für Schäden, die durch die Nichtbeachtung dieses Handbuchs, unsachgemäße Verwendung, Nichtbeachtung der anerkannten technischen Regeln, unbefugte Änderungen oder technische Änderungen am Produkt verursacht werden.

Es gelten die im Liefervertrag vereinbarten Verpflichtungen, die Allgemeinen Geschäftsbedingungen, die Lieferbedingungen des Herstellers und die zum Zeitpunkt des Vertragsschlusses geltenden gesetzlichen Bestimmungen.

# INSTRUCTIONS DE SÉCURITÉ

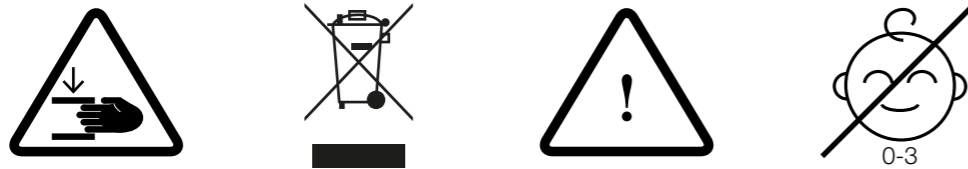

## Généralités

Lisez toujours entièrement ce manuel avant d'installer ou d'utiliser le kit de mise à niveau et de rénovation du toit Gumax® (ci-après dénommé le « produit »). Vous devez suivre à tout moment les instructions de ce manuel. Le non-respect des instructions peut entraîner des dommages matériels ou des blessures corporelles. En outre, le non-respect des instructions entraînera l'annulation de la garantie.

Conservez soigneusement ce manuel afin que vous ou un autre utilisateur puissiez le consulter à tout moment. Si le produit est vendu ou transmis à des tiers, veuillez également transmettre les consignes de sécurité.

Si vous avez des questions qui ne sont pas couvertes dans ce manuel de montage, veuillez contacter votre représentant commercial. Si vous ne disposez pas de l'expérience suffisante pour installer ou assembler le produit, engagez un professionnel.

Les illustrations de ces instructions de transport et de montage sont destinées à une compréhension de base générale et peuvent différer de la version réelle du produit.

Ce manuel est protégé par des droits d'auteur et est destiné à être utilisé uniquement avec le produit. Aucune partie de cette publication ne peut être reproduite, distribuée ou transmise sous quelque forme ou par quelque moyen que ce soit, y compris la photocopie, l'enregistrement ou d'autres méthodes électroniques ou mécaniques, sans l'autorisation écrite préalable de l'éditeur.

Gardez toujours les produits non assemblés hors de portée des enfants.

## Usage visé

Ce produit est conçu pour le remplacement des plaques de toit en polycarbonate Gumax® d'une véranda Gumax® Glass Line/Poly Line par de nouvelles plaques de toit en polycarbonate Gumax® ou des plaques de verre Gumax®. Le kit est exclusivement destiné à une utilisation avec les vérandas Gumax® Glass Line/Poly Line et doit être installé conformément aux instructions d'installation et de sécurité fournies. Il ne doit pas être utilisé avec d'autres marques ou structures.

Ce produit a été spécifiquement conçu et développé pour une utilisation domestique uniquement et dans des conditions normales d'usage.

Le toit de la véranda n'est pas destiné à être marché, gravi, ou utilisé pour s'asseoir ou se déplacer.

N'utilisez pas ce produit s'il existe un risque d'affaissement de la fondation de la véranda. Cela pourrait endommager votre mur, y compris ses parties porteuses et non porteuses.

## Transport

Lors du transport, sécurisez le produit de manière à ce qu'il ne puisse pas être endommagé.

Transportez et stockez le produit dans son emballage d'origine dans un endroit sûr et sec à tout moment.

Lors du déplacement de panneaux en verre, utilisez des ventouses avec une capacité de charge minimale de 75 kg par ventouse pour manipuler facilement le verre.

Pour éviter d'endommager les panneaux en verre, il est recommandé de les stocker, de les transporter et de les manipuler uniquement verticalement et de ne pas les placer sur une surface dure ou inégale.

Les moyens de transport doivent être adaptés au poids des unités de transport et doivent être approuvés pour le transport.

## Contrôle

Vérifiez le contenu à l'avance pour en contrôler les quantités et les éventuels dommages, et disposez les pièces de manière claire.

Avant d'assembler une pièce, vérifiez qu'elle est exempte de défauts. Si vous constatez un défaut (possible), prenez des photos et contactez votre fournisseur.

Cessez immédiatement d'utiliser ou d'installer le produit en cas de défaut possible. Si vous installez et/ou utilisez néanmoins le produit, Gumax® n'est pas responsable des conséquences.

## Installation

Assurez-vous qu'il y a un environnement sûr lors de l'installation. Prenez toutes les mesures pour travailler en toute sécurité avant de commencer l'installation et assurez-vous qu'aucune personne non impliquée dans l'installation ne soit présente. Il est conseillé de retirer tout obstacle de la zone de travail avant de placer le produit.

Avant d'installer les plaques de toit, veillez à nettoyer soigneusement la véranda. Retirez tout ancien mastic et tout débris du cadre afin d'assurer une bonne adhérence du nouveau mastic. Après l'installation, appliquez soigneusement un nouveau mastic sur toutes les jonctions concernées pour garantir une finition étanche. Vérifiez la qualité du joint appliqué entre le profil mural et le mur lui-même.

Au moins 2 adultes sont nécessaires pour assembler le produit. De cette manière, une personne peut facilement visser les pièces pendant que l'autre les maintient dans la bonne position. Utilisez toujours les connexions boulonnées et vissées prescrites.

Travaillez en toute sécurité. Suivez toujours les consignes de sécurité des outils que vous utilisez. Portez toujours des chaussures de sécurité et des lunettes de sécurité et utilisez une protection auditive, des gants et un masque facial lors du sciage et du perçage.

N'utilisez pas d'outils tranchants sur le produit.

Il est important qu'il n'y ait pas de vent fort pendant l'installation.

Utilisez uniquement les pièces fournies. L'utilisation d'autres éléments peut endommager le produit ou entraîner des situations dangereuses.

Installez les panneaux de toiture en verre avec le logo Gumax® orienté vers le bas.

Transportez toujours les feuilles de verre sur le côté, de préférence avec des ventouses. Lorsque les feuilles de verre sont soulevées horizontalement, elles peuvent se casser en raison de la tension appliquée au centre de la feuille.

Placez les panneaux de toit en polycarbonate avec le côté résistant aux UV orienté vers le haut pour éviter la décoloration.

De la condensation peut se former sous les panneaux de toit de la véranda Gumax®. Pour éviter les dommages dus à l'humidité, il est recommandé de ne placer sous votre véranda que des meubles et des revêtements de terrasse capables de résister à l'eau de condensation.

## Utilisation

Gardez les petites pièces hors de portée des enfants.

Ce produit n'est pas conçu pour être utilisé ou manipulé par des enfants. De plus, ce produit ne peut pas être considéré comme un jouet.

Évitez l'exposition du produit à des flammes nues.

Tout le matériel d'emballage du produit doit être retiré du produit avant sa mise en service. Retirez le film de protection des panneaux en polycarbonate uniquement après avoir terminé l'assemblage afin d'éviter d'endommager les panneaux.

En cas de conditions extrêmes (météorologiques) (y compris vents violents, fortes chutes de neige, grêlons de grande taille, tremblements de terre, orages), il est nécessaire de prendre des précautions supplémentaires. Prenez des mesures de protection à l'avance et assurez-vous que le produit n'est pas utilisé par vous-même ou par d'autres pendant ces conditions extrêmes (météorologiques). Si vous constatez un défaut (possible), observez les mesures de sécurité. Veillez à ce que personne ne se trouve sous ou près des produits défectueux et faites appel à un expert.

Si vous pensez qu'une utilisation en toute sécurité n'est plus possible, mettez le produit hors service et sécurisez-le contre toute utilisation non intentionnelle. Considérez que l'utilisation en toute sécurité n'est plus possible si :

- le produit présente des dommages visibles ou des anomalies
- le produit ne fonctionne pas ou ne fonctionne plus correctement
- le produit a été stocké pendant une longue période dans des conditions défavorables
- le produit a été soumis à des charges de transport importantes

Il est de votre responsabilité d'évaluer ou de faire évaluer par un tiers le type de fondation nécessaire pour les produits que vous souhaitez installer. Tuinmaximaal et Gumax® vendent certains matériaux de fondation. Cependant, ceux-ci ne sont pas adaptés à toutes les situations. Nous ne donnons pas de conseil à ce sujet, car nous ne connaissons pas votre situation spécifique.

N'attachez pas d'objets au produit. Utilisez le produit uniquement pour l'usage auquel il est destiné.

Les conditions dans lesquelles le produit est installé peuvent causer des bruits tels que des claquements ou des craquements (par exemple, dus à des différences de température, à la surface, ou au contact avec d'autres matériaux). Ceci n'est pas couvert par la garantie car il ne s'agit pas d'un défaut du produit.

Empêchez de grandes quantités de neige de tomber soudainement sur la véranda depuis un objet plus élevé, comme un toit. Si nécessaire, installez des garde-neige ou des crochets à neige sur l'objet plus élevé.

Les pièces métalliques, comme l'aluminium, peuvent devenir très chaudes si elles sont exposées à la lumière directe du soleil pendant une longue période ; évitez tout contact direct, en particulier pour les enfants et les animaux de compagnie, afin d'éviter les risques de brûlures.

#### Entretien et nettoyage

Inspectez périodiquement, au moins une fois par an, le produit pour s'assurer de sa fixation sécurisée et détecter les défauts qui pourraient compromettre l'utilisation sécurisée du produit. Si une partie est endommagée, le produit ne doit pas être utilisé.

Lors des travaux de maintenance ou de nettoyage, soyez conscient des bords tranchants et des parties saillantes. Utilisez une protection des mains si nécessaire.

Utilisez un chiffon légèrement humide pour nettoyer le Produit. N'utilisez pas de produits de nettoyage (agressifs).

#### Garantie et responsabilité

Toute modification apportée à un produit Gumax® en dehors du contrôle de Gumax® entraîne l'annulation de la responsabilité de Gumax®. Dans ce cas, votre garantie sera également annulée. Les modifications incluent toutes les opérations autres que celles spécifiées dans le manuel d'installation.

N'essayez pas de réparer le produit vous-même. Les réparations effectuées de manière incorrecte peuvent créer des situations dangereuses et entraîner l'annulation de la garantie et de la responsabilité.

L'utilisation de pièces non-Gumax® avec le produit annulera la garantie sur le produit.

Gumax® n'est pas responsable des dommages dans vos locaux et biens.

Gumax® n'est pas responsable des dommages indirects, ni des dommages aux objets ou aux personnes résultant du non-respect des consignes de sécurité et/ou d'une utilisation incorrecte, ou encore dus à l'usure et/ou aux conditions météorologiques (extrêmes).

La conception, la composition et les spécifications du produit sont susceptibles de changer sans préavis.

Tous les logos et noms commerciaux utilisés sont des marques déposées de leurs propriétaires respectifs et sont reconnus comme tels.

Toutes les données et instructions contenues dans ce manuel ont été compilées en tenant compte des normes et réglementations applicables, de la technologie la plus récente et de nos nombreuses années de connaissances et d'expérience. Le fabricant n'est pas responsable des dommages causés par les cas suivants : non-respect de ce manuel, mauvaise utilisation, non-respect des règles techniques reconnues, modifications non autorisées, changements techniques apportés au produit.

Les obligations convenues dans le contrat de livraison, les conditions générales, les conditions de livraison du fabricant et les réglementations légales en vigueur au moment de la conclusion du contrat sont valables.

## VEILIGHEIDSVOORSCHRIFTEN

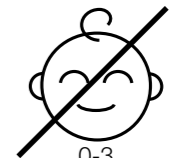

#### Algemeen

Lees deze handleiding volledig door voordat u de Gumax® dak-upgrade- en vernieuwingsset (hierna genoemd het "product") installeert of gebruikt. U dient de instructies in deze handleiding te allen tijde op te volgen. Het niet correct opvolgen van de instructies kan leiden tot schade aan eigendommen of persoonlijk letsel. Bovendien zal het niet opvolgen van de instructies leiden tot het vervallen van de garantie.

Bewaar deze handleiding zorgvuldig, zodat u of een andere gebruiker deze altijd kan raadplegen. Als het product wordt doorverkocht of aan derden wordt doorgegeven, gelieve dan ook de veiligheidsinstructies door te geven.

Als u vragen hebt die niet in deze montagehandleiding worden beantwoord, neem dan contact op met uw verkoopvertegenwoordiger. Indien u niet voldoende ervaring hebt om het product te installeren of te monteren, schakel dan een professional in.

De illustraties in deze transport- en montage-instructies dienen voor een algemeen basisbegrip en kunnen afwijken van de werkelijke versie van het product.

Deze handleiding is auteursrechtelijk beschermd en uitsluitend bedoeld voor gebruik met dit product. Geen enkel deel van deze publicatie mag worden gereproduceerd, verspreid of verzonden in welke vorm of op welke manier dan ook, inclusief fotokopiëren, opnemen of andere elektronische of mechanische methoden, zonder de voorafgaande schriftelijke toestemming van de uitgever.

Houd de niet-gemonteerde producten te allen tijde buiten het bereik van kinderen.

#### Beoogd gebruik

Dit product is ontworpen voor het vervangen van Gumax® polycarbonaat dakplaten in een Gumax® Glass Line/Poly Line veranda door nieuwe Gumax® polycarbonaat dakplaten of Gumax® dakglaspanelen. De set is uitsluitend bedoeld voor gebruik met Gumax® Glass Line/Poly Line veranda's en moet worden geïnstalleerd volgens de meegeleverde montage- en veiligheidsinstructies. Het mag niet worden gebruikt met andere merken of constructies.

Dit product is specifiek ontworpen en ontwikkeld voor uitsluitend huishoudelijk gebruik onder normale gebruiksomstandigheden.

De veranda is niet bedoeld om op te lopen, te staan of te zitten, of om anderszins op het dak te bewegen.

Gebruik dit product niet als er risico bestaat dat de fundering van de veranda verzakt. Dit kan schade veroorzaken aan uw muur, zowel aan dragende als niet-dragende delen.

## Transport

Zorg ervoor dat het product tijdens transport zo wordt vastgezet dat het niet beschadigd kan raken.

Vervoer en bewaar het product altijd in de originele verpakking op een veilige en droge plaats.

Gebruik glaslifters met een minimaal draagvermogen van 75 kg per glaslifter om de glasplaten gemakkelijk te hanteren.

Om beschadiging van de glasplaten te voorkomen, wordt aanbevolen om ze alleen verticaal op te slaan, te transporteren en te hanteren en niet op een harde of ongelijke ondergrond te plaatsen.

Het transportmiddel moet geschikt zijn voor het gewicht van de transporteenheden en goedgekeurd zijn voor transport.

## Controle

Controleer vooraf de inhoud op hoeveelheden en schade en leg de onderdelen overzichtelijk uit.

Controleer vóór het monteren van een onderdeel of het vrij is van gebreken. Als u een (mogelijk) defect opmerkt, maak dan foto's ervan en neem contact op met uw leverancier.

Stop onmiddellijk met het gebruik of de installatie als een mogelijk defect wordt gedetecteerd. Indien u het Product toch installeert en/of gebruikt, is Gumax® niet aansprakelijk voor eventuele gevolgen.

## Installatie

Zorg ervoor dat de omgeving veilig is tijdens de installatie. Zorg ervoor dat alle maatregelen zijn genomen om veilig te werken voordat u met de installatie begint en zorg ervoor dat er geen personen aanwezig zijn die niet bij de installatie betrokken zijn. Het wordt aangeraden om eventuele obstakels uit de werkomgeving te verwijderen voordat het product wordt geplaatst.

Breng na de installatie zorgvuldig nieuwe kit aan langs alle relevante naden om een waterdichte afwerking te waarborgen. Controleer de kwaliteit van de afdichting tussen de muurdrager en de muur zelf.

Voor de montage van het product zijn minimaal 2 volwassenen nodig. Zo kunt u gemakkelijk onderdelen vastschroeven terwijl iemand anders ze in de juiste positie houdt. Gebruik altijd de voorgeschreven bout- en schroefverbindingen.

Werk veilig. Volg altijd de veiligheidsinstructies van de gebruikte gereedschappen. Draag altijd veiligheidsschoenen en een veiligheidsbril en gebruik gehoorbescherming, handschoenen en een mondmasker bij zagen en boren.

Raak het product niet aan met scherpe gereedschappen.

Gebruik uitsluitend de meegeleverde onderdelen. Het gebruik van andere artikelen kan het product beschadigen of tot gevaarlijke situaties leiden.

Plaats de glasdakpanelen met het Gumax®-logo naar beneden.

Glasplaten moeten op hun kant worden vervoerd, bij voorkeur met zuignappen. Wanneer glasplaten horizontaal worden opgepakt, kunnen ze breken door de spanning die op het midden van de plaat wordt uitgeoefend.

Plaats de polycarbonaat dakplaten met de UV-bestendige zijde naar boven om verkleuring te voorkomen.

Onder de dakpanelen van de Gumax® veranda kan condensvorming optreden. Om vochtschade te voorkomen, wordt aanbevolen om alleen meubels en terrasplanken onder uw veranda te plaatsen die bestand zijn tegen condenswater.

## Gebruik

Houd de kleine onderdelen buiten het bereik van kinderen.

Dit product is niet ontworpen voor gebruik of bediening door kinderen en mag ook niet worden beschouwd als speelgoed.

Vermijd blootstelling van het product aan open vuur.

Alle verpakkingsmaterialen van het product moeten van het Product worden verwijderd voordat het in gebruik wordt genomen. Verwijder de transportfolie van de polycarbonaatpanelen pas na voltooiing van de montage om beschadiging van de panelen te voorkomen.

In geval van extreme (weers)omstandigheden (waaronder sterke wind, hevige sneeuwval, grote hagelstenen, aardbevingen, onweer), moeten extra voorzichtigheid en voorzorgsmaatregelen worden genomen. Neem van tevoren beschermende maatregelen en zorg ervoor dat het product niet door u of anderen wordt gebruikt tijdens de extreme (weers)omstandigheden. Als u een (mogelijk) defect opmerkt, neem dan veiligheidsmaatregelen in acht. Zorg ervoor dat niemand onder of nabij de defecte producten staat en schakel een expert in.

Als het waarschijnlijk is dat veilig gebruik niet langer mogelijk is, schakel het product uit en beveilig het tegen onbedoeld gebruik. Ga ervan uit dat veilig gebruik niet langer mogelijk is als:

- het product zichtbare schade of afwijkingen heeft
- het product niet functioneert of niet meer goed functioneert
- het product lange tijd onder ongunstige omstandigheden is opgeslagen
- het product zware transportbelastingen heeft ondergaan

Het is uw eigen verantwoordelijkheid om te beoordelen of derden te laten beoordelen welke fundering nodig is voor de producten die u wilt. Tuinmaximaal en Gumax® verkopen bepaalde funderingsmaterialen. Deze zijn echter niet in alle situaties geschikt. Wij geven hierover geen advies, omdat wij uw specifieke situatie niet kennen.

Bevestig geen voorwerpen aan het product. Gebruik het product alleen voor het beoogde doel.

De omstandigheden waarin het product wordt geplaatst kunnen geluiden veroorzaken zoals tikken of kraken (bijv. door temperatuurverschillen, oppervlakte, contact met andere materialen). Dit valt niet onder de garantie aangezien dit geen gebrek in het product betreft.

Voorkom dat grote hoeveelheden sneeuw plotseling op de veranda vallen vanaf een hoger object, zoals een dak. Plaats indien nodig sneeuwbeschermers of sneeuwvakken op het hogere object.

Metalen onderdelen, zoals aluminium, kunnen zeer heet worden bij langdurige blootstelling aan direct zonlicht; vermijd direct contact, vooral voor kinderen en huisdieren, om het risico op verbranding te voorkomen.

## Onderhoud en schoonmaak

Inspecteer het product periodiek, minimaal jaarlijks, op veilige bevestiging van het product en op gebreken die een veilig gebruik van het product kunnen belemmeren. Indien een onderdeel beschadigd is, mag het product niet worden gebruikt.

Tijdens onderhouds- of schoonmaakwerkzaamheden, wees bewust van scherpe randen en uitstekende delen. Gebruik indien nodig handbescherming.

Gebruik een licht vochtige doek om het Product schoon te maken. Gebruik geen (agressieve) reinigingsmiddelen.

## Garantie en aansprakelijkheid

Het aanbrengen van wijzigingen aan een Gumax® Product buiten de controle van Gumax® leidt altijd tot het vervallen van de aansprakelijkheid van Gumax®. Ook uw garantie vervalt in dit geval. Wijzigingen betekenen hier andere handelingen dan aangegeven in de installatiehandleiding.

Probeer het product niet zelf te repareren. Onjuist uitgevoerde reparaties kunnen gevaarlijke situaties veroorzaken en leiden tot het vervallen van garantie en aansprakelijkheid.

Het gebruik van niet-Gumax® onderdelen in combinatie met het Product leidt tot het vervallen van de garantie op het Product.

Gumax® is niet aansprakelijk voor schade aan uw eigendommen en goederen.

Gumax® is niet aansprakelijk voor gevolgschade, schade aan voorwerpen of personen als gevolg van het niet naleven van de veiligheidsvoorschriften en/of onjuist gebruik of als gevolg van slijtage en/of (extreme) weersomstandigheden.

Productontwerp, samenstelling en specificaties kunnen zonder voorafgaande kennisgeving worden gewijzigd.

Alle logo's en handelsnamen die worden gebruikt, zijn geregistreerde handelsmerken van hun respectievelijke eigenaren en worden hierbij erkend als zodanig.

Alle gegevens en instructies in deze handleiding zijn opgesteld met inachtneming van de geldende normen en voorschriften, de nieuwste technologie en onze jarenlange kennis en ervaring. De fabrikant is niet aansprakelijk voor schade veroorzaakt door het niet naleven van deze handleiding, onjuist gebruik, niet naleven van de erkende technische regels, ongeoorloofde wijzigingen, technische aanpassingen aan het product.

De verplichtingen overeengekomen in het leveringscontract, de algemene voorwaarden, de leveringsvoorwaarden van de fabrikant en de wettelijke bepalingen die van kracht zijn op het moment dat het contract werd gesloten, zijn geldig.

# INSTRUKCJA BEZPIECZEŃSTWA



## Informacje ogólne

Zawsze dokładnie przeczytaj niniejszą instrukcję przed instalacją lub użyciem zestawu do modernizacji i odnowienia dachu Gumax® (dalej zwanym „Produktem”). Należy zawsze przestrzegać wszystkich wskazówek zawartych w tej instrukcji. Nieprzestrzeganie instrukcji może skutkować uszkodzeniem mienia lub obrażeniami ciała. Ponadto, nieprzestrzeganie instrukcji spowoduje unieważnienie gwarancji.

Proszę przechowywać tę instrukcję ostrożnie, aby można było do niej sięgnąć w dowolnym momencie przez Ciebie lub innego użytkownika. Jeśli Produkt zostanie sprzedany lub przekazany osobom trzecim, proszę przekazać również wskazówki dotyczące bezpieczeństwa.

W przypadku pytań, na które nie odpowiada ta instrukcja montażu, prosimy o kontakt z przedstawicielem handlowym. Jeśli nie masz wystarczającego doświadczenia w montażu lub składaniu produktu, zaangażuj specjalistę.

Ilustracje w niniejszej instrukcji transportu i montażu służą jedynie do ogólnego zrozumienia i mogą odbiegać od rzeczywistej wersji Produktu.

Niniejsza instrukcja jest chroniona prawem autorskim i przeznaczona do użytku wyłącznie z Produktem. Żadna część tej publikacji nie może być reprodukowana, rozpowszechniana ani przekazywana w jakiegokolwiek formie ani za pomocą jakichkolwiek środków, w tym kopiowania, nagrywania lub innych metod elektronicznych lub mechanicznych, bez uprzedniej pisemnej zgody wydawcy.

Przechowuj niezmontowane produkty zawsze poza zasięgiem dzieci.

## Zastosowanie Produktu

Produkt przeznaczony jest do wymiany poliwęglanowych płyt dachowych Gumax® w werandzie Gumax® Glass Line/Poly Line na nowe poliwęglanowe płyty dachowe Gumax® lub na szklane płyty dachowe Gumax®. Zestaw jest przeznaczony wyłącznie do użytku z werandami Gumax® Glass Line/Poly Line i musi być instalowany zgodnie z dostarczonymi instrukcjami montażu i bezpieczeństwa. Nie wolno go stosować z innymi markami ani konstrukcjami.

Produkt został zaprojektowany i opracowany wyłącznie do użytku domowego w normalnych warunkach eksploatacji.

Dach werandy nie jest przeznaczony do chodzenia, stania, siedzenia ani poruszania się po nim w jakikolwiek sposób.

Nie używaj produktu, jeśli istnieje ryzyko osiadania fundamentu werandy. Może to spowodować uszkodzenia ściany, zarówno w częściach nośnych, jak i nienośnych.

## Transport

Podczas transportu zabezpiecz Produkt w taki sposób, aby nie uległ uszkodzeniu.

Transportuj i przechowuj Produkt w jego oryginalnym opakowaniu w bezpiecznym i suchym miejscu.

Podczas przenoszenia paneli szklanych używaj uchwytów do szkła o minimalnej nośności 75 kg na uchwyt, aby łatwo nimi manewrować.

Aby zapobiec uszkodzeniom paneli szklanych, zaleca się przechowywanie, transport i obsługę ich wyłącznie w pozycji pionowej, nie umieszczając ich na twardej lub nierównej powierzchni.

Środki transportu muszą być odpowiednie dla ciężaru jednostek transportowych i muszą być zatwierdzone do transportu.

## Przeгляд

Sprawdź zawartość pod kątem ilości i ewentualnych uszkodzeń, a następnie ulóż części w sposób przejrzysty.

Przed zamontowaniem części upewnij się, że jest ona wolna od wad. Jeśli zauważysz (możliwe) uszkodzenie, zrób zdjęcia i skontaktuj się z dostawcą.

Natychmiast zaprzestań użytkowania lub instalacji, jeśli wykryjesz możliwą wadę. Jeśli mimo to zdecydujesz się zamontować i/lub używać Produktu, Gumax® nie ponosi odpowiedzialności za jakiegokolwiek konsekwencje.

## Instalacja

Upewnij się, że podczas instalacji panuje bezpieczne środowisko. Przed rozpoczęciem instalacji upewnij się, że podjęto wszelkie środki bezpieczeństwa, a w pobliżu nie znajdują się osoby niezaangażowane w instalację. Zaleca się usunięcie wszelkich przeszkód z miejsca pracy przed umieszczeniem produktu.

Przed montażem płyt dachowych dokładnie wyczyść werandę. Usuń cały stary uszczelniacz i zanieczyszczenia z ramy, aby zapewnić prawidłową przyczepność nowego uszczelniacza. Po montażu starannie nanieś nowy uszczelniacz wzdłuż wszystkich istotnych połączeń, aby zagwarantować wodoszczelne wykończenie. Sprawdź jakość uszczelnienia pomiędzy belką/pryflem przyściennym a samą ścianą.

Do montażu produktu potrzebne są co najmniej 2 dorosłe osoby. Dzięki temu jedna osoba może łatwo przykręcać części, podczas gdy druga trzyma je w odpowiedniej pozycji. Zawsze używaj zaleconych połączeń śrubowych i nakrętkowych.

Pracuj bezpiecznie. Zawsze postępuj zgodnie z instrukcjami bezpieczeństwa dotyczącymi używanych narzędzi. Noś obuwie ochronne i okulary ochronne, a także stosuj ochronę słuchu, rękawice i maskę na twarz podczas piłowania i wiercenia.

Nie dotykaj produktu ostrymi narzędziami.

Używaj tylko dostarczonych części. Użycie innych elementów może spowodować uszkodzenie produktu lub prowadzić do niebezpiecznych sytuacji.

Umieść szklane panele dachowe z logo Gumax® skierowanym do dołu.

Strukturę wsporczą pod punktem połączenia rynny należy uszczelnić od góry podczas montażu, a na dole pozostawić otwartą, aby umożliwić odpływ wody. Nawet jeśli konstrukcja wsporcza jest zatopiona w betonie, woda powinna mieć możliwość odpływu. Regularnie sprawdzaj, czy w strukturze wsporczej nie ma wody. W przypadku jej zamarznięcia może to spowodować uszkodzenie struktury wsporczej. Gumax® nie ponosi odpowiedzialności za tego rodzaju uszkodzenia.

Transportuj szklane tafle na ich bokach, najlepiej za pomocą przysawek. Przenoszenie szkła w pozycji poziomej może doprowadzić do jego pęknięcia z powodu napięcia na środku tafli.

Umieść panele dachowe z poliwęglanu stroną odporną na promieniowanie UV skierowaną do góry, aby zapobiec przebarwieniom.

Pod panelami dachowymi werandy Gumax® może tworzyć się kondensacja. Aby zapobiec uszkodzeniom spowodowanym wilgocią, zaleca się umieszczanie pod werandą jedynie mebli i podłóg tarasowych odpornych na działanie wody kondensacyjnej.

## Użytkowanie

Trzymaj małe części poza zasięgiem dzieci.

Produkt nie jest zaprojektowany do użytkowania ani obsługi przez dzieci i nie może być traktowany jako zabawka.

Unikaj wystawiania Produktu na działanie otwartego ognia.

Przed rozpoczęciem użytkowania Produktu należy usunąć wszystkie materiały opakowaniowe. Folia transportowa z paneli poliwęglanowych powinna zostać usunięta dopiero po zakończeniu montażu, aby uniknąć uszkodzeń paneli.

W przypadku ekstremalnych warunków pogodowych (w tym silnych wiatrów, intensywnych opadów śniegu, dużego gradu, trzęsień ziemi, burz), należy zachować szczególną ostrożność i podjąć środki ochronne. Podejmij działania zabezpieczające z wyprzedzeniem i upewnij się, że Produkt nie jest użytkowany przez Ciebie lub inne osoby podczas takich warunków. W przypadku zauważenia możliwej wady zastosuj środki bezpieczeństwa. Upewnij się, że nikt nie stoi pod lub w pobliżu wadliwych części produktu i wezwij specjalistę.

Jeśli uznasz, że bezpieczne użytkowanie nie jest już możliwe, wyłącz Produkt z użytkowania i zabezpiecz go przed niezamierzonym użyciem. Przyjmij, że bezpieczne użytkowanie nie jest już możliwe, jeśli:

- Produkt posiada widoczne uszkodzenia lub nieprawidłowości,
- Produkt nie działa lub przestał prawidłowo działać,
- Produkt był przechowywany w niekorzystnych warunkach przez dłuższy czas,
- Produkt został narażony na duże obciążenia transportowe.

Odpowiedzialność za ocenę lub skonsultowanie się z osobą trzecią w sprawie odpowiedniego fundamentu dla Produktu spoczywa na Tobie. Tuinmaximaal i Gumax® oferują niektóre materiały do fundamentów, jednak nie są one odpowiednie we wszystkich sytuacjach. Nie oferujemy doradztwa w tej sprawie, ponieważ nie znamy Twojej konkretnej sytuacji.

Nie przyczepiaj żadnych obiektów do Produktu. Używaj Produktu wyłącznie zgodnie z jego przeznaczeniem.

Warunki, w jakich Produkt jest umieszczony, mogą powodować dźwięki, takie jak stukot lub skrzypienie (np. z powodu różnic temperatur, kontaktu z innymi materiałami). Nie jest to objęte gwarancją, ponieważ nie stanowi wady Produktu.

Zapobiegaj nagłemu zsuwaniu się dużych ilości śniegu na werandę z wyższych obiektów, takich jak dach. W razie potrzeby zamontuj ochronne elementy przeciwśnieżne na wyższym obiekcie.

Elementy metalowe, takie jak aluminium, mogą się bardzo nagrzać w wyniku długotrwałego wystawienia na bezpośrednie działanie promieni słonecznych; należy unikać bezpośredniego kontaktu, zwłaszcza w przypadku dzieci i zwierząt domowych, aby zapobiec oparzeniom.

#### Konserwacja i czyszczenie

Okresowo, co najmniej raz w roku, sprawdzaj produkt pod kątem bezpiecznego mocowania oraz wad, które mogą wpływać na jego bezpieczne użytkowanie. Jeśli jakkolwiek część jest uszkodzona, produkt nie może być używany.

Podczas prac konserwacyjnych lub czyszczenia, zwracaj uwagę na ostre krawędzie i wystające elementy. W razie potrzeby używaj ochrony na ręce.

Do czyszczenia produktu używaj lekko wilgotnej ściereczki. Nie używaj agresywnych środków czyszczących.

#### Gwarancja i odpowiedzialność

Dokonywanie zmian w Produkcie Gumax® poza kontrolą Gumax® zawsze skutkuje utratą odpowiedzialności Gumax®. W takim przypadku Twoja gwarancja również zostanie unieważniona. Zmiany oznaczają tutaj działania inne niż te określone w instrukcji montażu.

Nie próbuj samodzielnie naprawiać Produktu. Niewłaściwie wykonane naprawy mogą stworzyć niebezpieczne sytuacje oraz skutkować unieważnieniem gwarancji i odpowiedzialności.

Użycie części niebędących częściami Gumax® w połączeniu z Produktem unieważnia gwarancję na Produkt.

Gumax® nie ponosi odpowiedzialności za szkody w Twojej nieruchomości i mieniu.

Gumax® nie ponosi odpowiedzialności za szkody wtórne, uszkodzenia przedmiotów lub obrażenia osób wynikające z nieprzestrzegania instrukcji bezpieczeństwa i/lub niewłaściwego użytkowania, a także z powodu zużycia i/lub (ekstremalnych) warunków pogodowych.

Projekt, skład i specyfikacje Produktu mogą ulec zmianie bez wcześniejszego powiadomienia.

Wszystkie logotypy i nazwy handlowe używane są zarejestrowanymi znakami towarowymi ich właścicieli i są tu uznawane jako takie.

Wszystkie dane i instrukcje w niniejszej instrukcji zostały sporządzone z uwzględnieniem obowiązujących norm i przepisów, najnowszej technologii oraz naszego wieloletniego doświadczenia. Producent nie ponosi odpowiedzialności za szkody spowodowane przez: nieprzestrzeganie tej instrukcji, nieprawidłowe użytkowanie, nieprzestrzeganie uznanych zasad technicznych, nieautoryzowane modyfikacje lub zmiany techniczne w produkcie.

Obowiązują zobowiązania uzgodnione w umowie dostawy, ogólne warunki, warunki dostawy producenta oraz obowiązujące przepisy prawne obowiązujące w momencie zawarcia umowy.

## TOOLS WERKZEUGE MATERIEL NECESSAIRE GEREEDSCHAP NARZĘDZIA

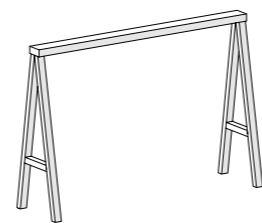

2x

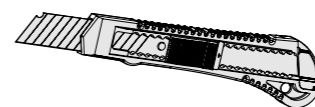

1x



1x

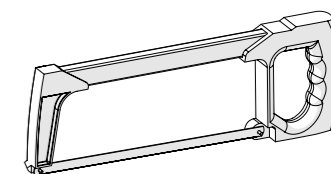

1x

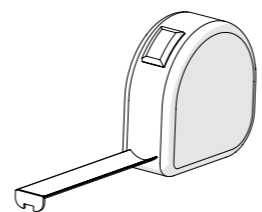

1x

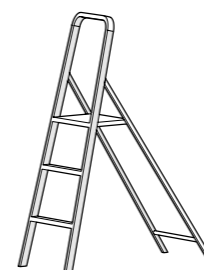

1x

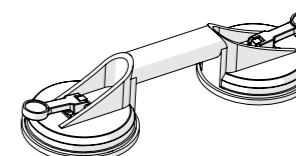

OR USE GLASS LIFT

2x

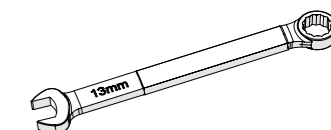

1x

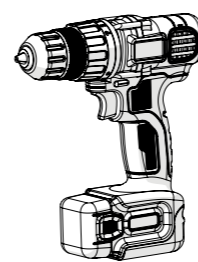

1x

TIP!

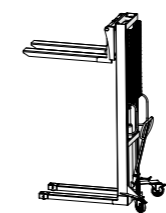

1x



3x

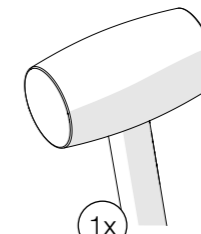

1x

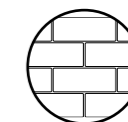

1x

Ø 10mm

**PROVIDED TOOLS  
 ANGEBOTENE WERKZEUGE  
 OUTILS DONNÉS  
 MEEGELEVERD GEREEDSCHAP  
 NARZĘDZIA W ZESTAWIE**

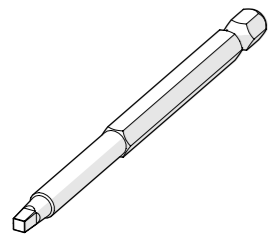

SCM-2091-X

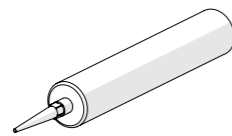

KIT-1877-1

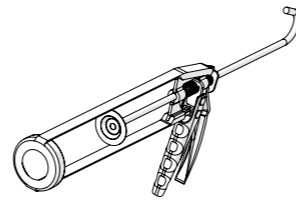

ALP-895-3

**FOR 6,06x3m & 11,06x3m VERANDA  
 FÜR 6,06x3m & 11,06x3m VERANDA  
 POUR VÉRANDA 6,06x3m & 11,06x3m  
 VOOR 6,06x3m & 11,06x3m VERANDA  
 DO WERANDY 6,06x3m & 11,06x3m**

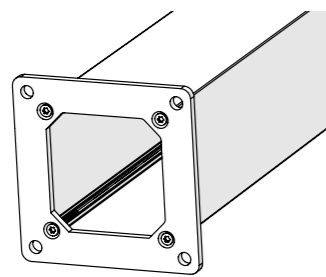

1x  
ASY-1001-X

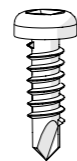

2x  
SCM-3000-X  
16mm

POLY 16mm	3,06m	4,06m	5,06m	6,06m	7,06m	8,06m	9,06m	10,06m	11,06m	12,06m
	12x	14x	16x	18x	20x	22x	24x	26x	28x	30

GLASS 16mm	3,06m	4,06m	5,06m	6,06m	7,06m	8,06m	9,06m	10,06m	11,06m	12,06m
	23x	29x	35x	41x	47x	53x	59x	65x	71x	77x

**PARTS  
 BAUTEILE  
 ELEMENTS  
 ONDERDELEN  
 CZĘŚCI**

The list below shows the minimum amounts required

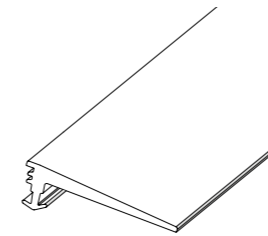

1x 3-6m  
2x 7-12m  
ALP-550-X  
6m

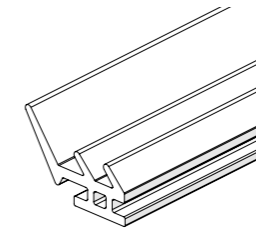

16m  
ALP-149-X  
1x per 1m width +1

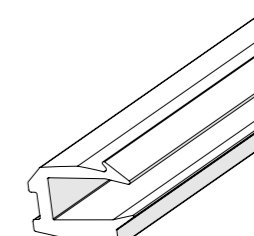

2x  
ALP-1906-X  
per 1x GLS-1358/2102-X

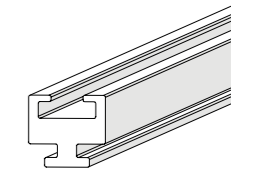

2x  
ALP-1795-X  
per 1x GLS-1358/2102-X



SCM-3000-X  
16mm

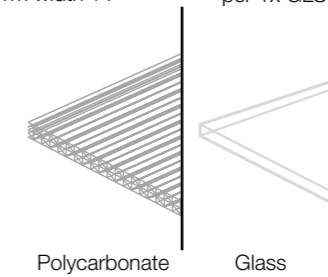

Polycarbonate  
Glass  
1x  
PC-1809-X per 1m width  
GLS-1358/2102-X per 1m width

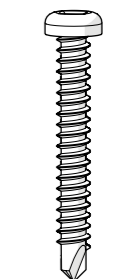

SCM-3001-X  
32mm

POLY 32mm	3,06m	4,06m	5,06m	6,06m	7,06m	8,06m	9,06m	10,06m	11,06m	12,06m
2,5m	22	25	28	31	34	37	40	43	46	49
3,0m	22	25	28	31	34	37	40	43	46	49
3,5m	26	30	34	38	42	46	50	54	58	62
4,0m	26	30	34	38	42	46	50	54	58	62

GLASS 32mm	3,06m	4,06m	5,06m	6,06m	7,06m	8,06m	9,06m	10,06m	11,06m	12,06m
2,5m	28	33	38	43	48	53	58	63	68	73
3,0m	28	33	38	43	48	53	58	63	68	73
3,5m	32	38	44	50	56	62	68	74	80	86

# ASSEMBLY MONTAGE MONTAGE MONTAGE MONTAŽ



Repeat step for each same item | Schritt für jedes gleiches Item wiederholen |  
Répétez les étapes pour chaque même article | Stap herhalen voor elk hetzelfde onderdeel |  
Powtórz krok dla każdego tego samego elementu



Attention! | Achtung! | Attention! | Let op! | Uwaga!



Correct | Richtig | Bien | Goed | Dobrze



Wrong | Falsch | Erreur | Fout | Źle

**L+R**

Perform step on both left and right side of item | Schritt sowohl links als rechts ausführen pro Item |  
Faire un pas à gauche et à droite sur l'article | Stap zowel links + rechts uitvoeren per item |  
Wykonaj kroki lewy i prawy dla każdej części

1  
↻



## UNPACK CAREFULLY

2  
↻



Steps 2-3: only for glass roof.

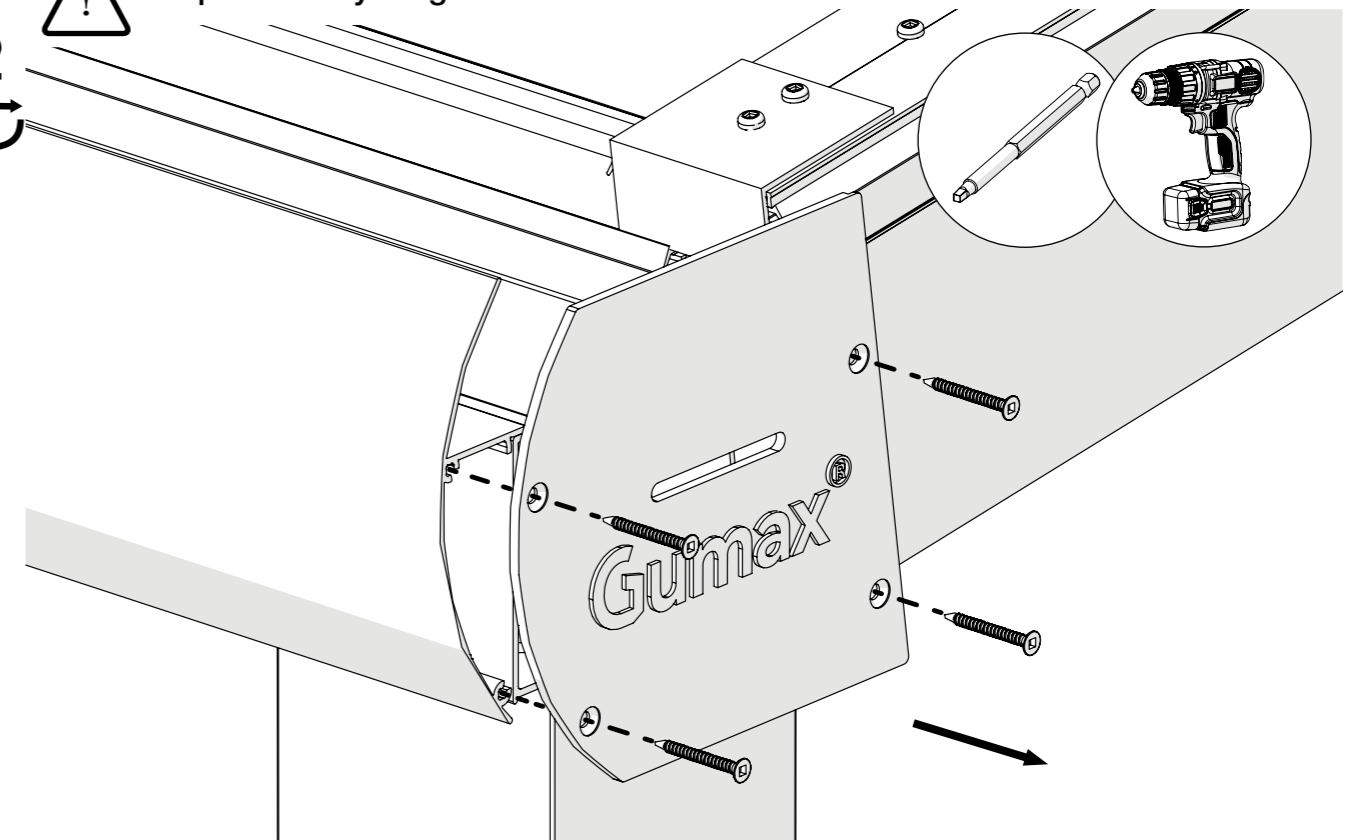

3  
↻

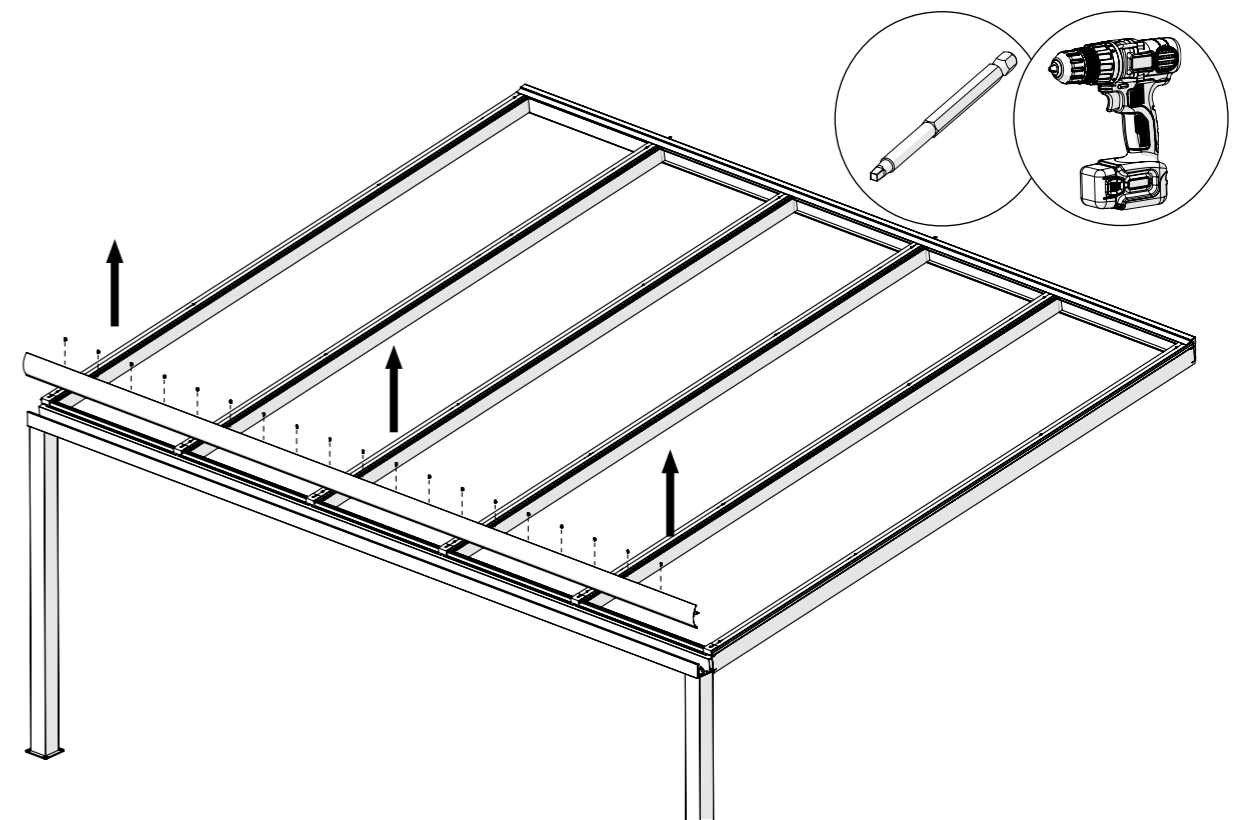

4

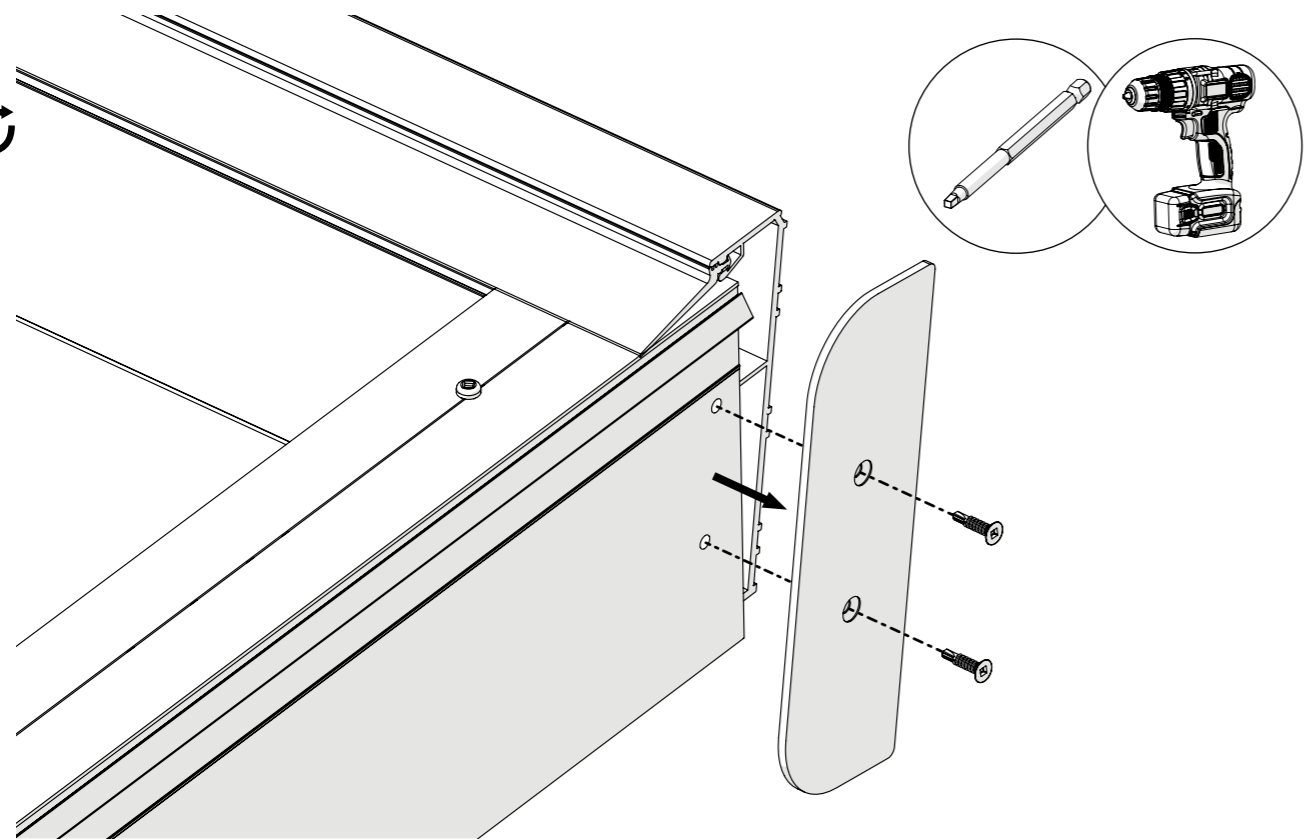

6

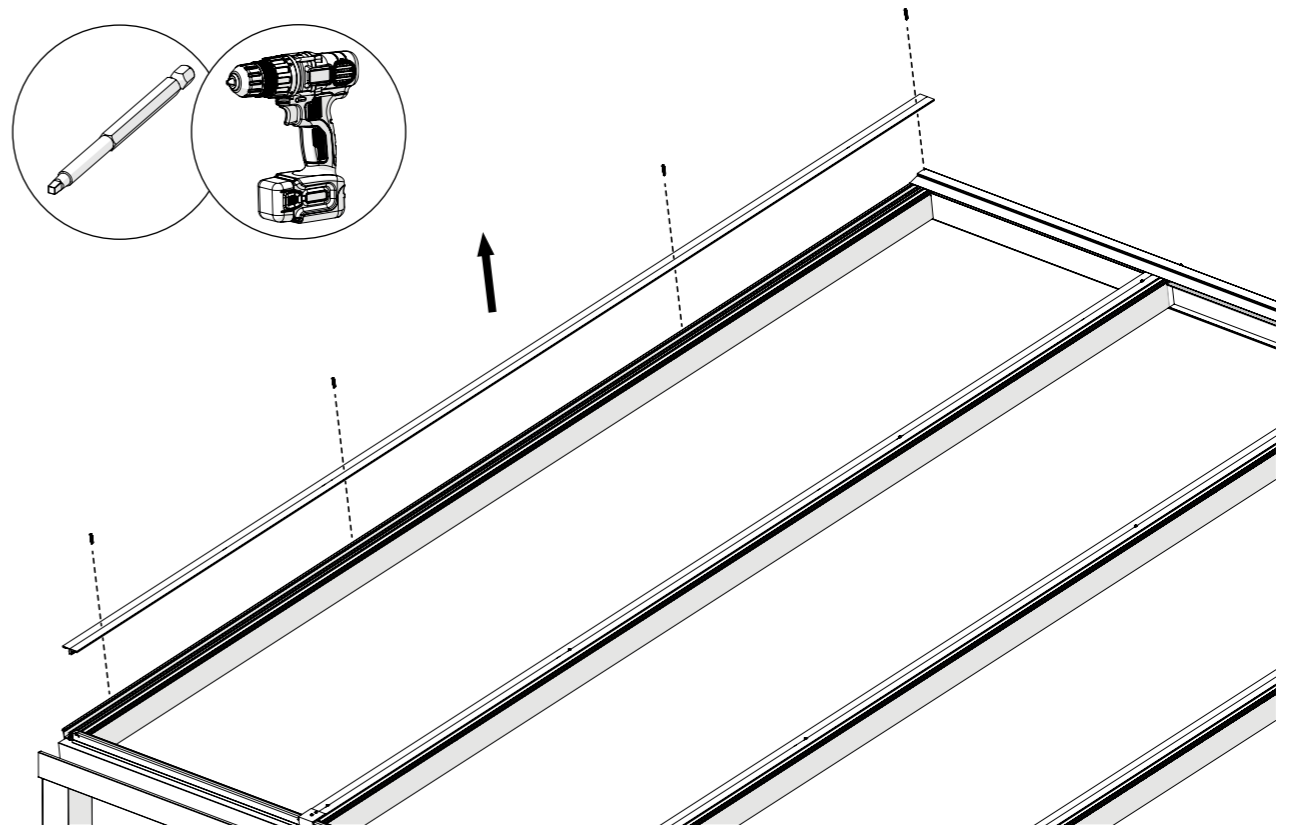

5

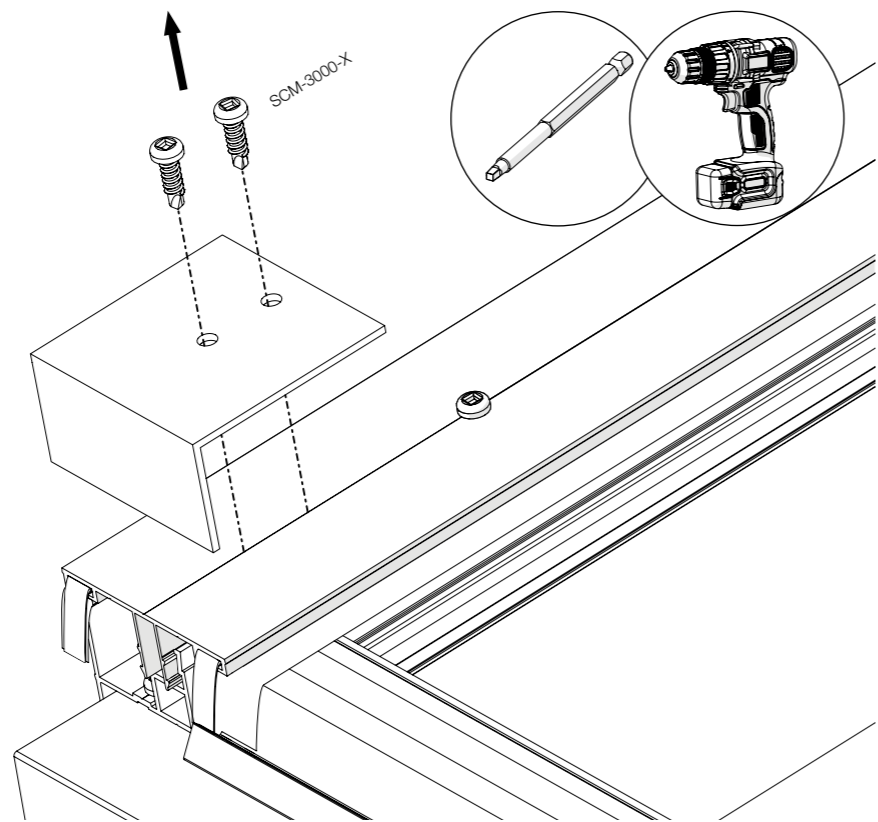

7

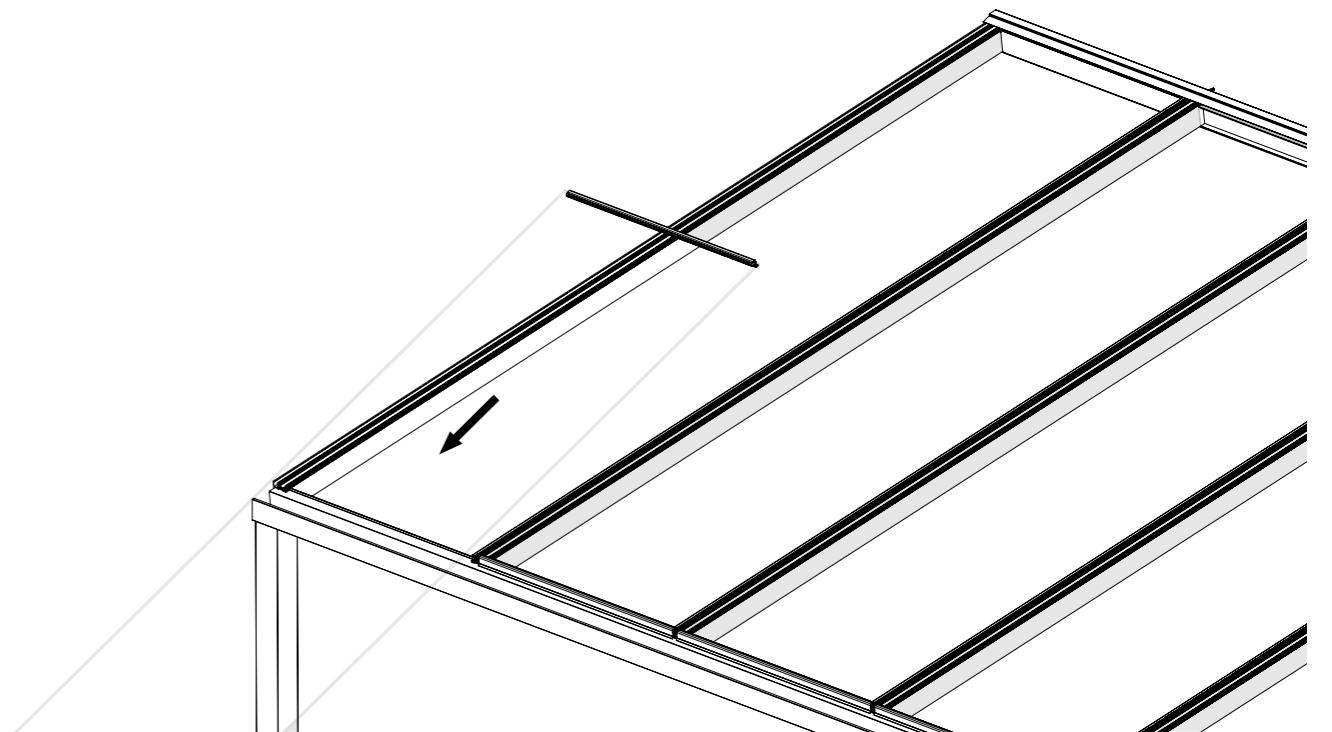

10

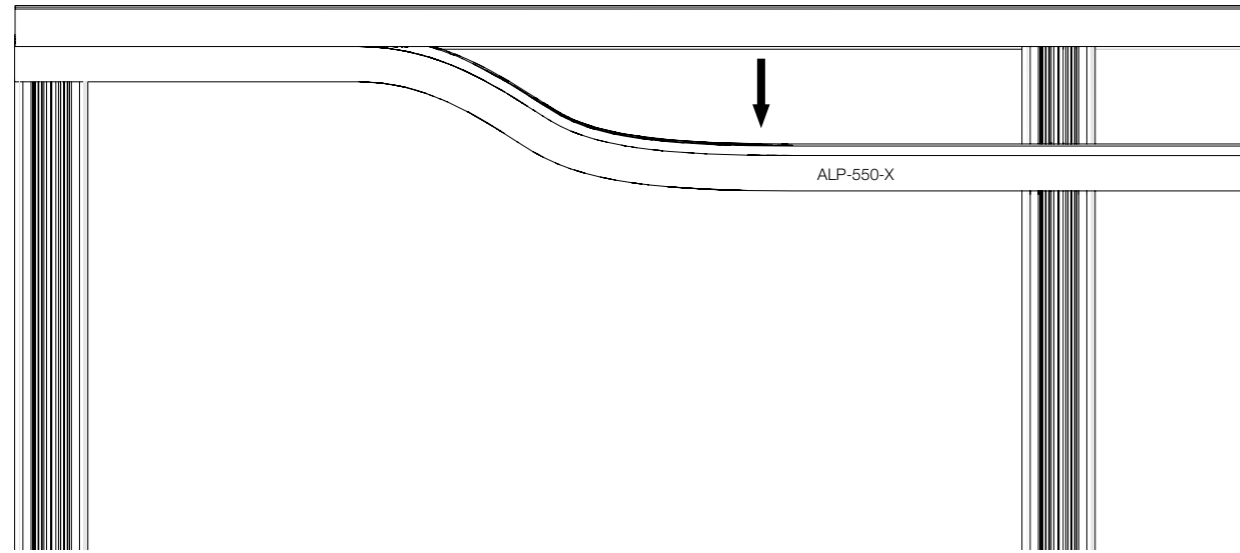
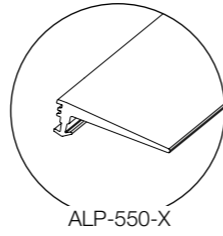

10

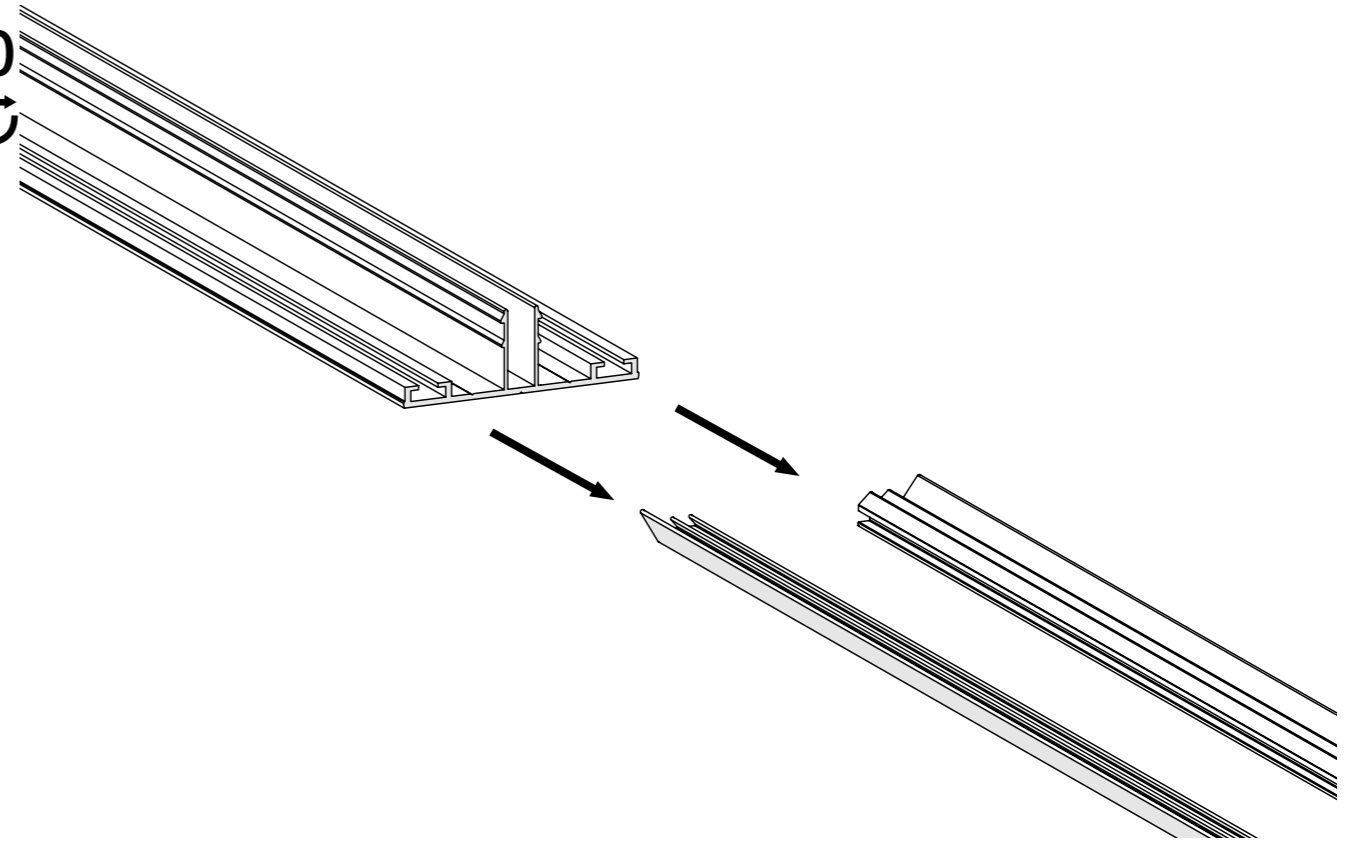

L+R

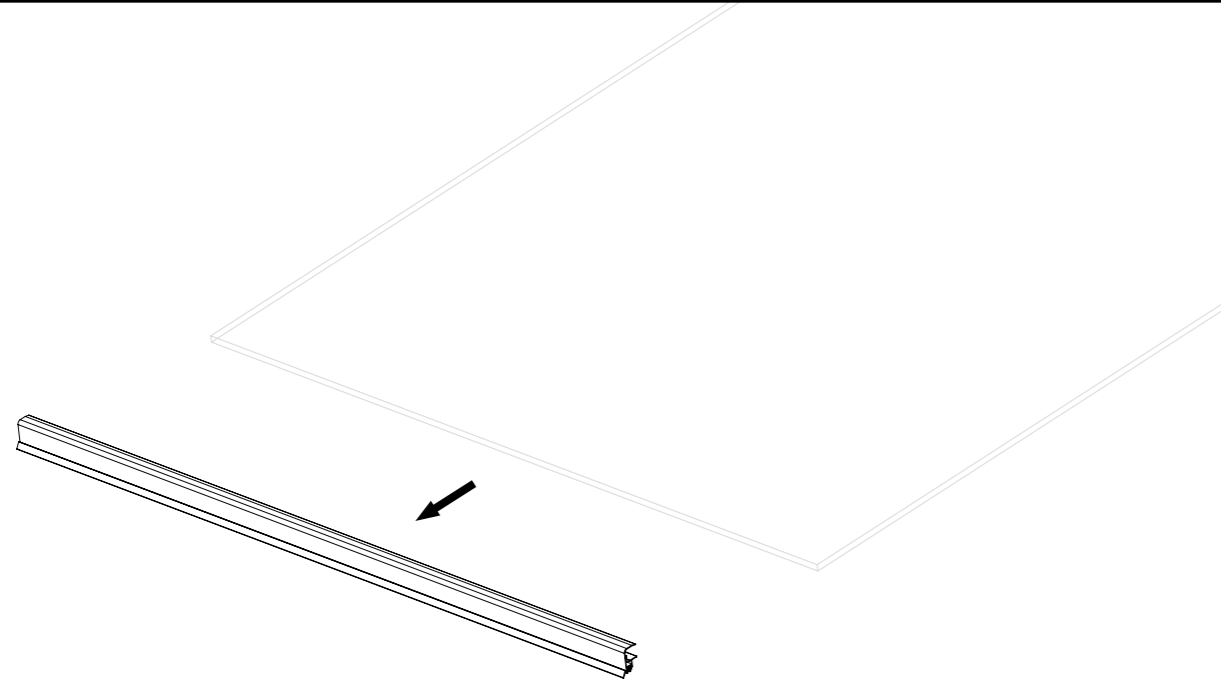

11

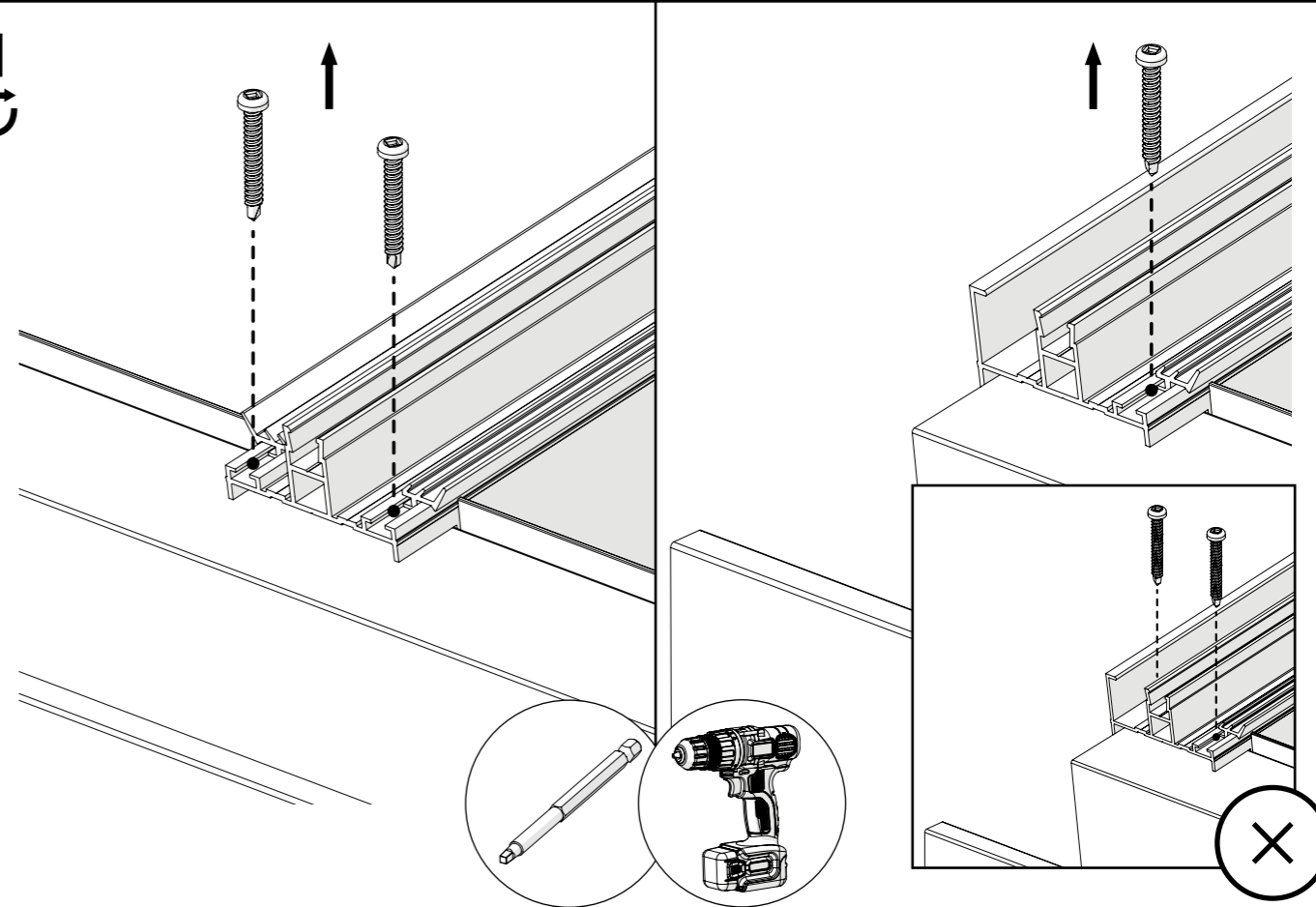

12  
↻

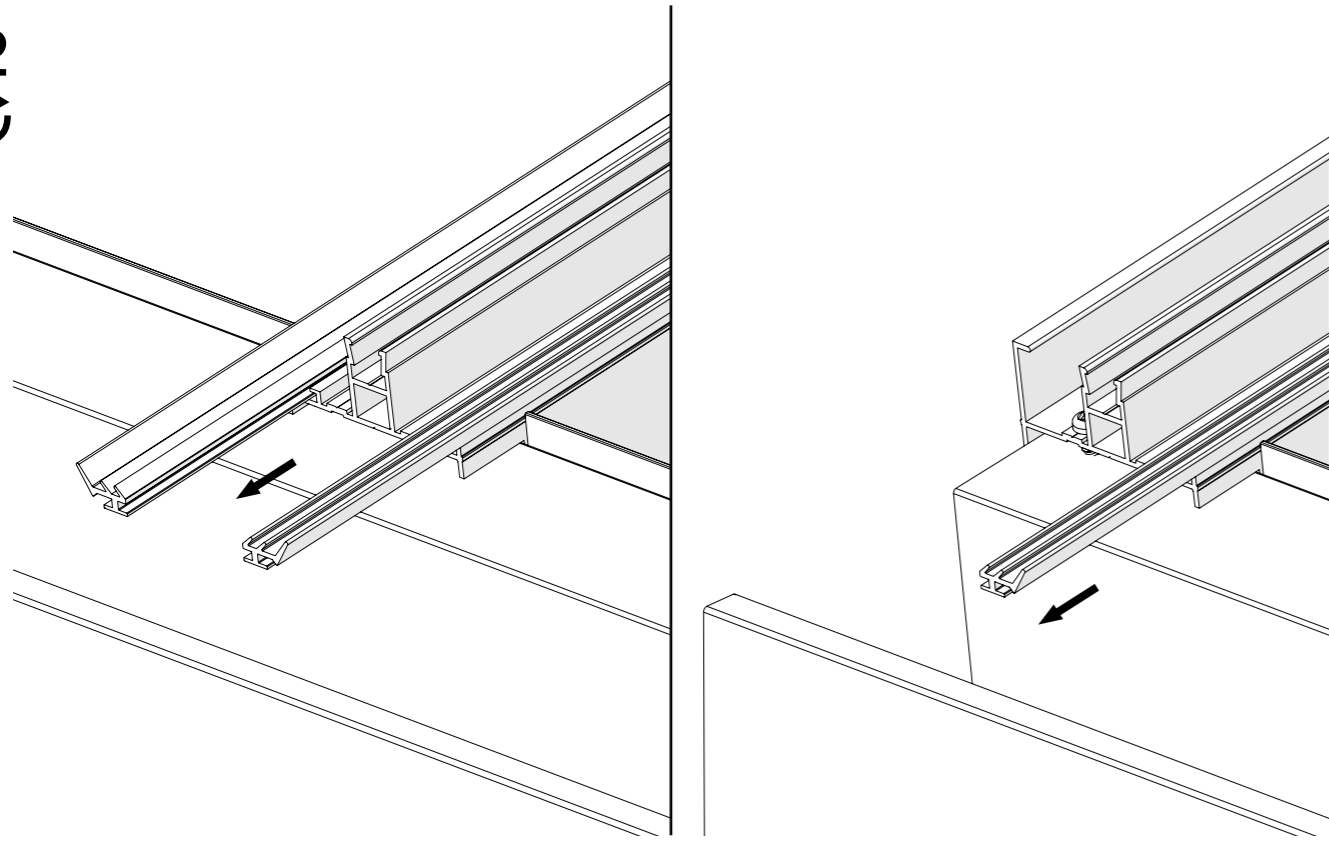

14  
↻

! Steps 14-19: only for 6,06x3m and 11,06x3m glass roof veranda.

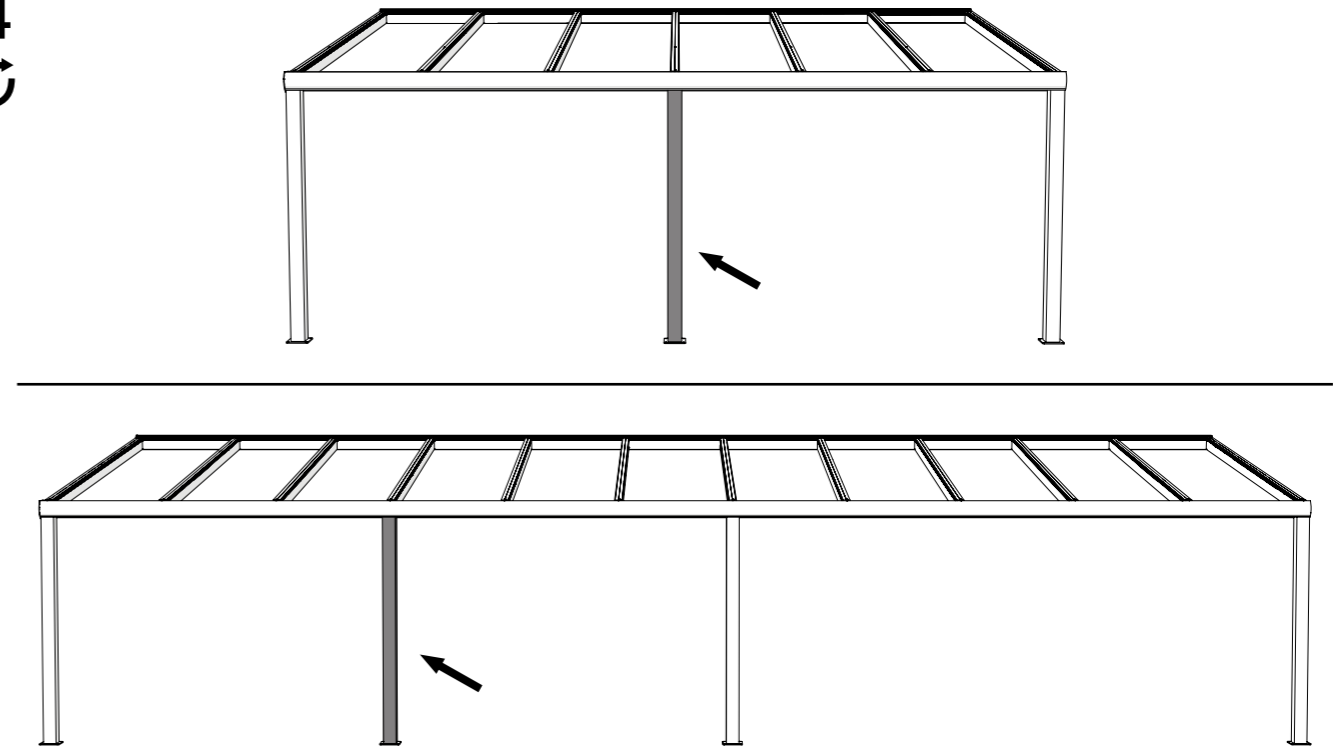

13  
↻

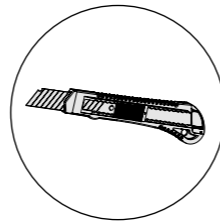

! REMOVE ALL SILICONE SEALANT RESIDUES

15  
↻

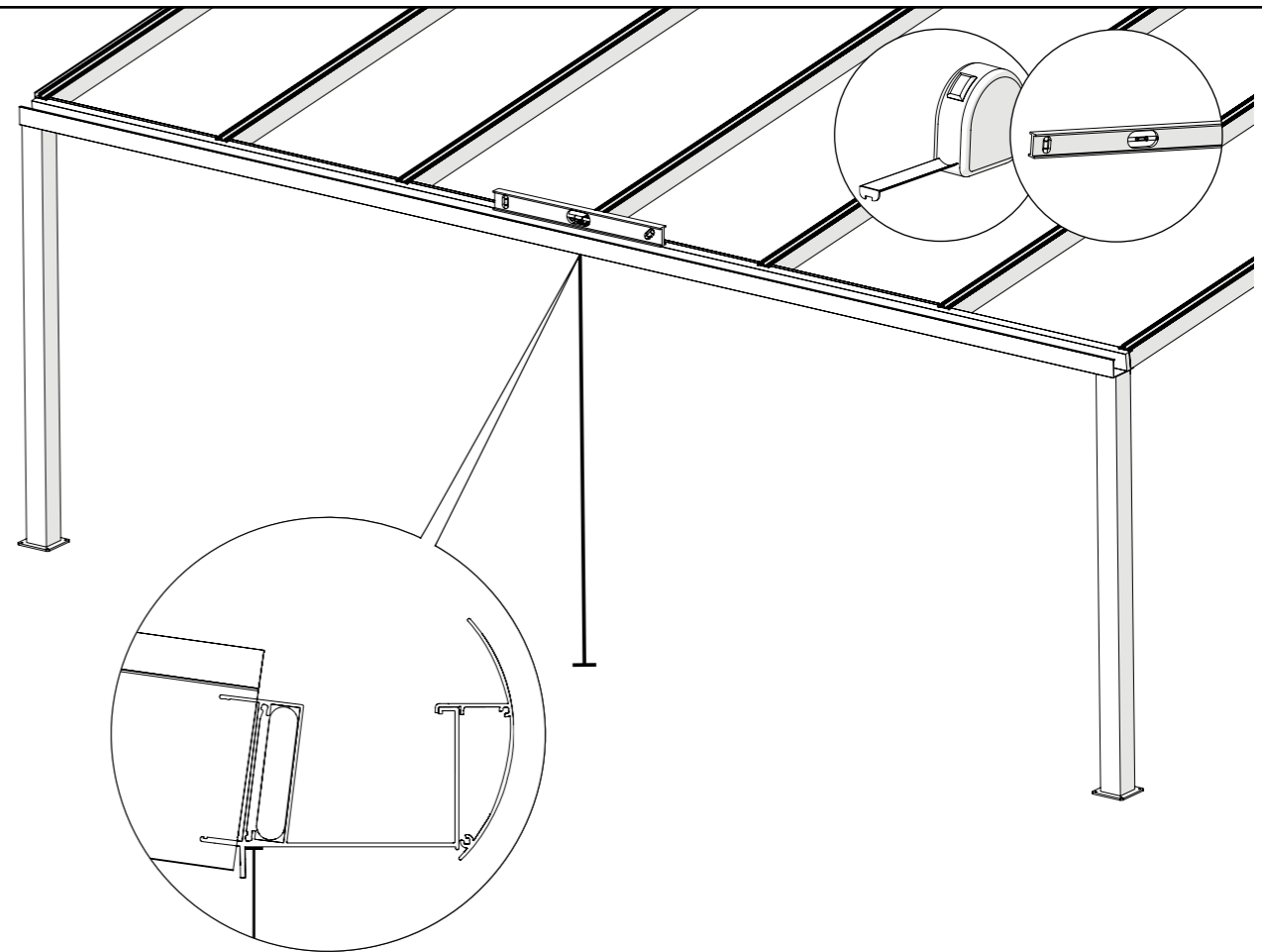

16

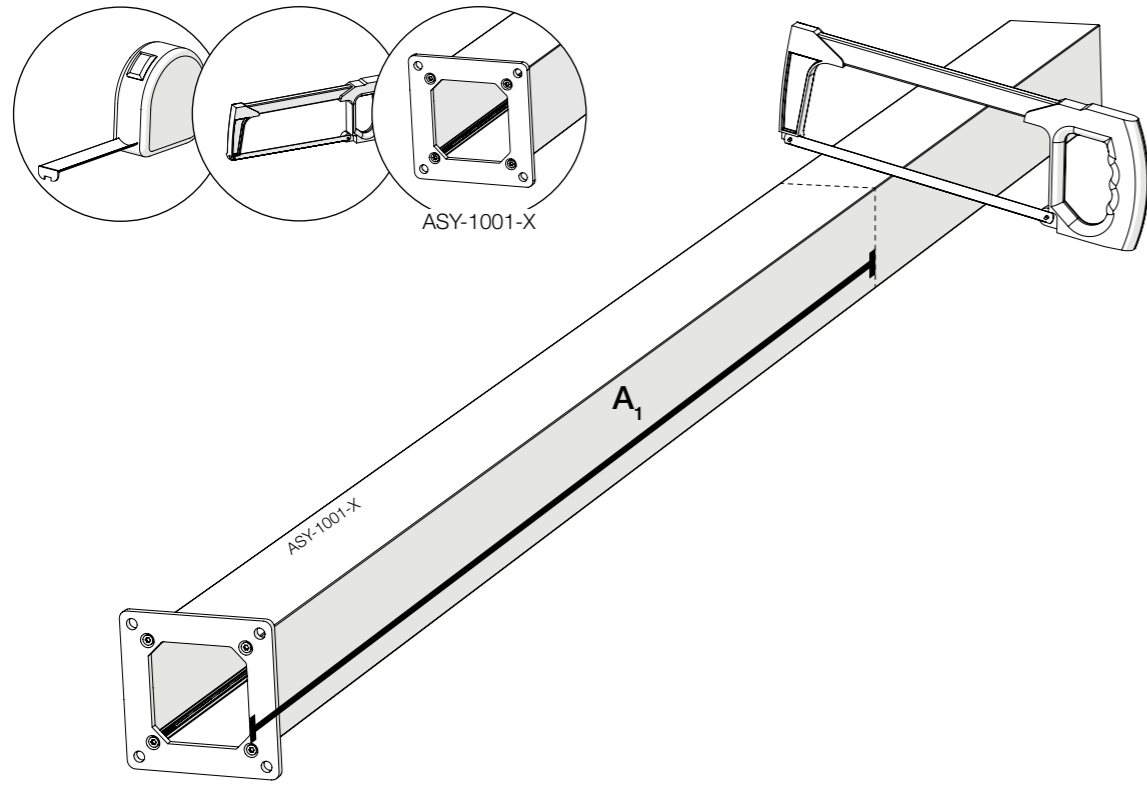

18

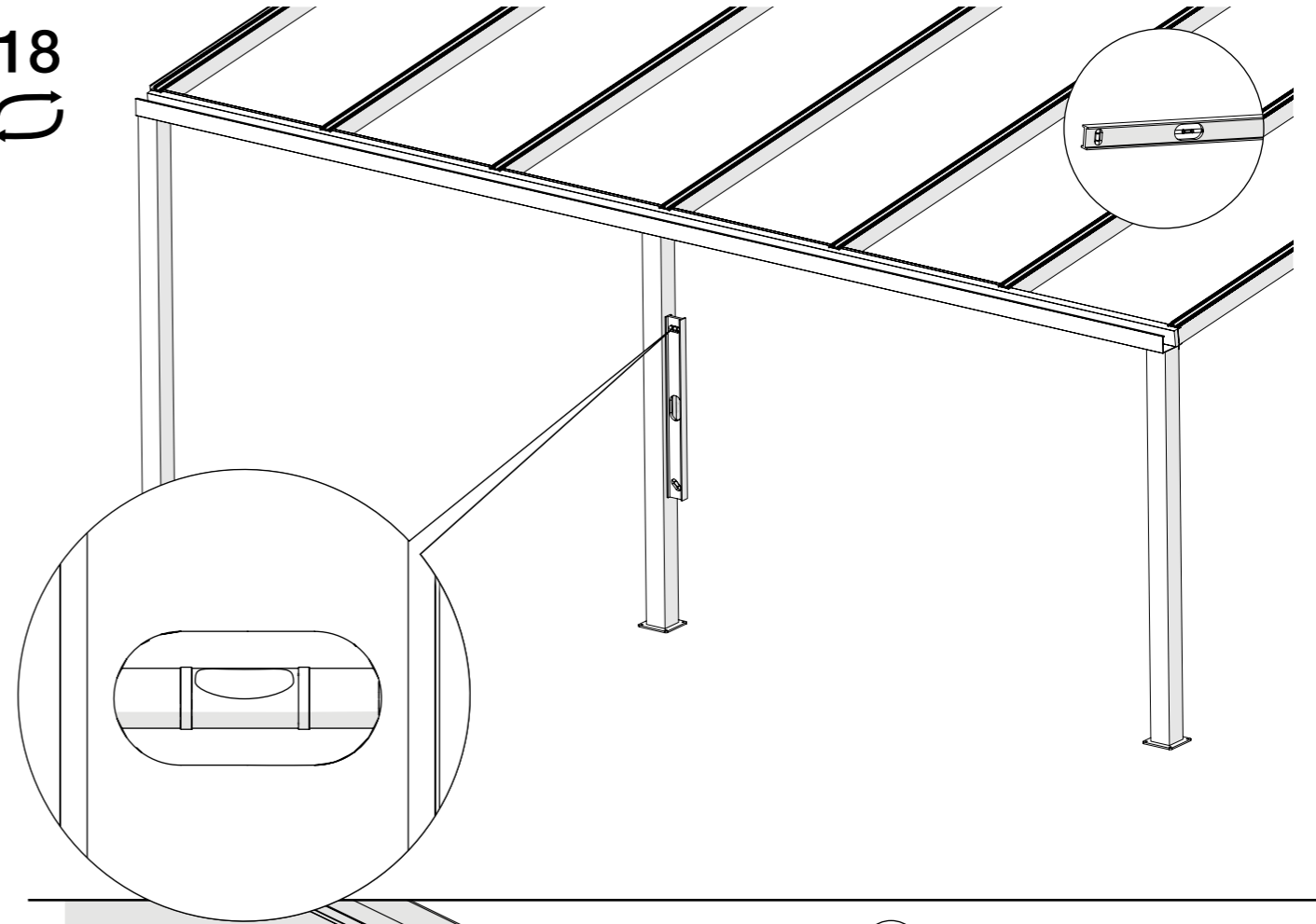

17

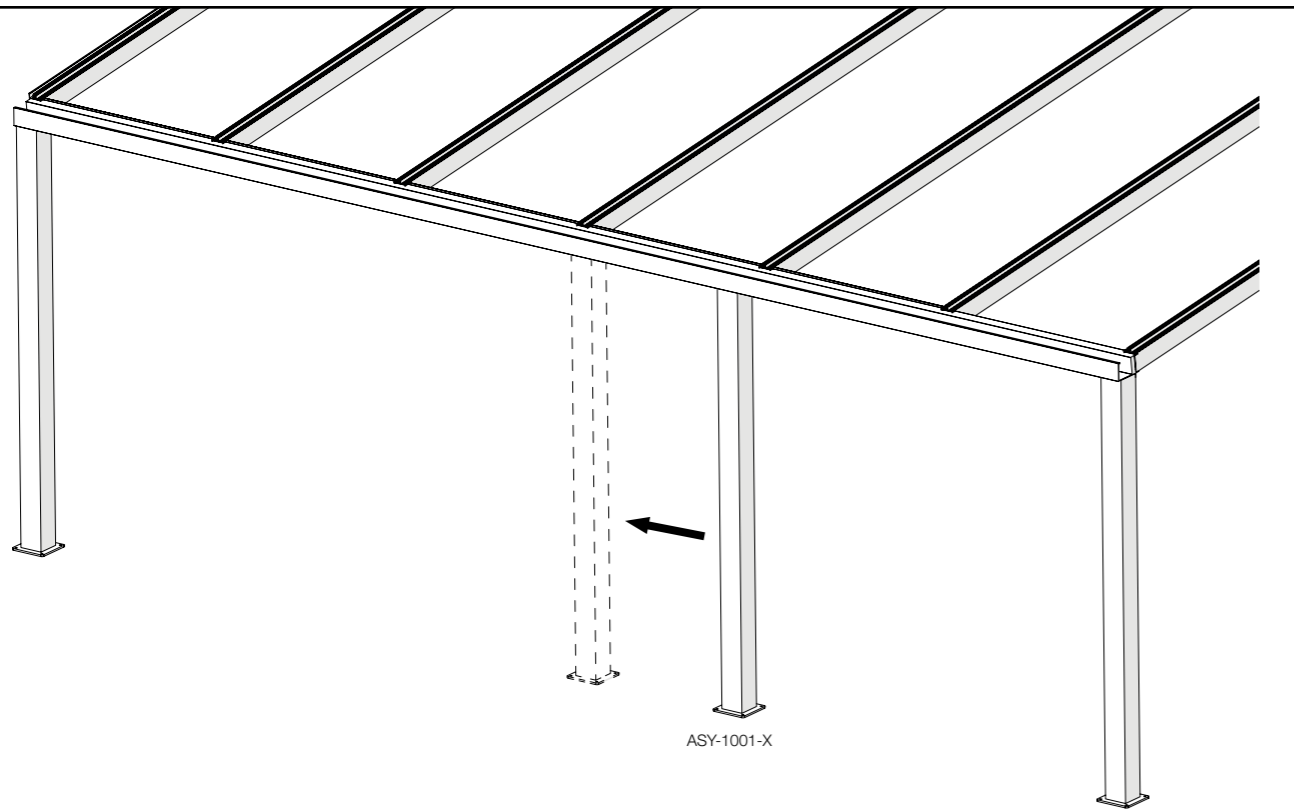

19

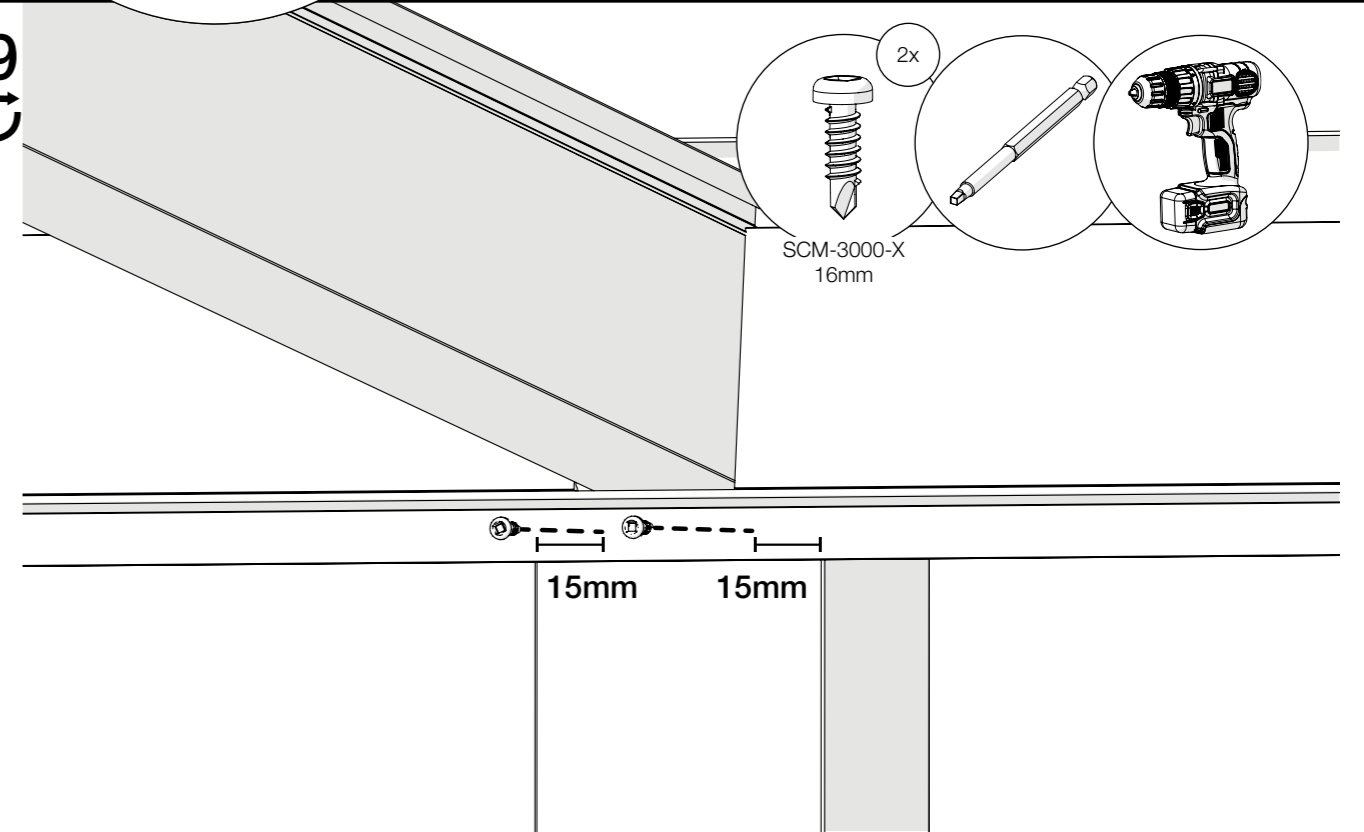

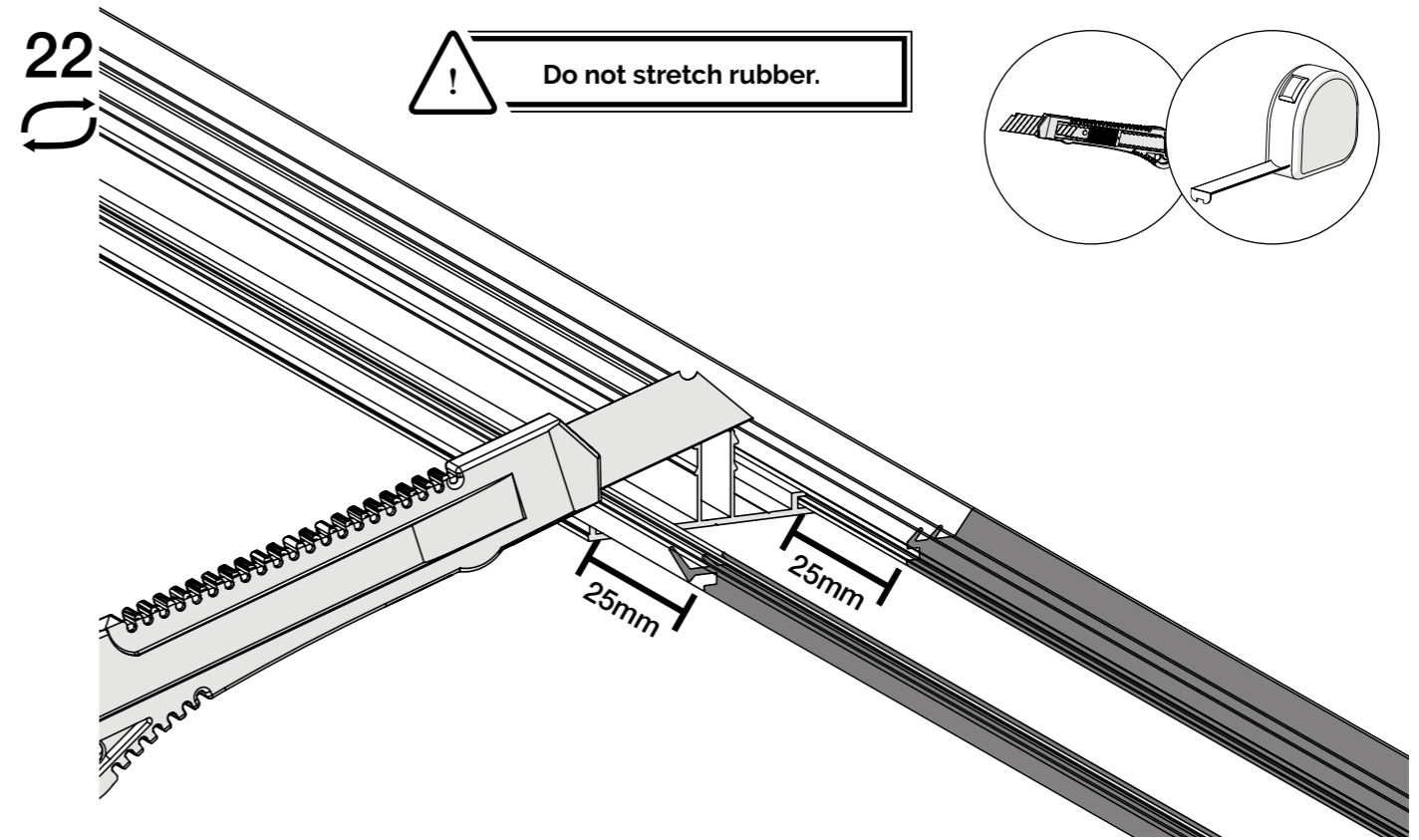
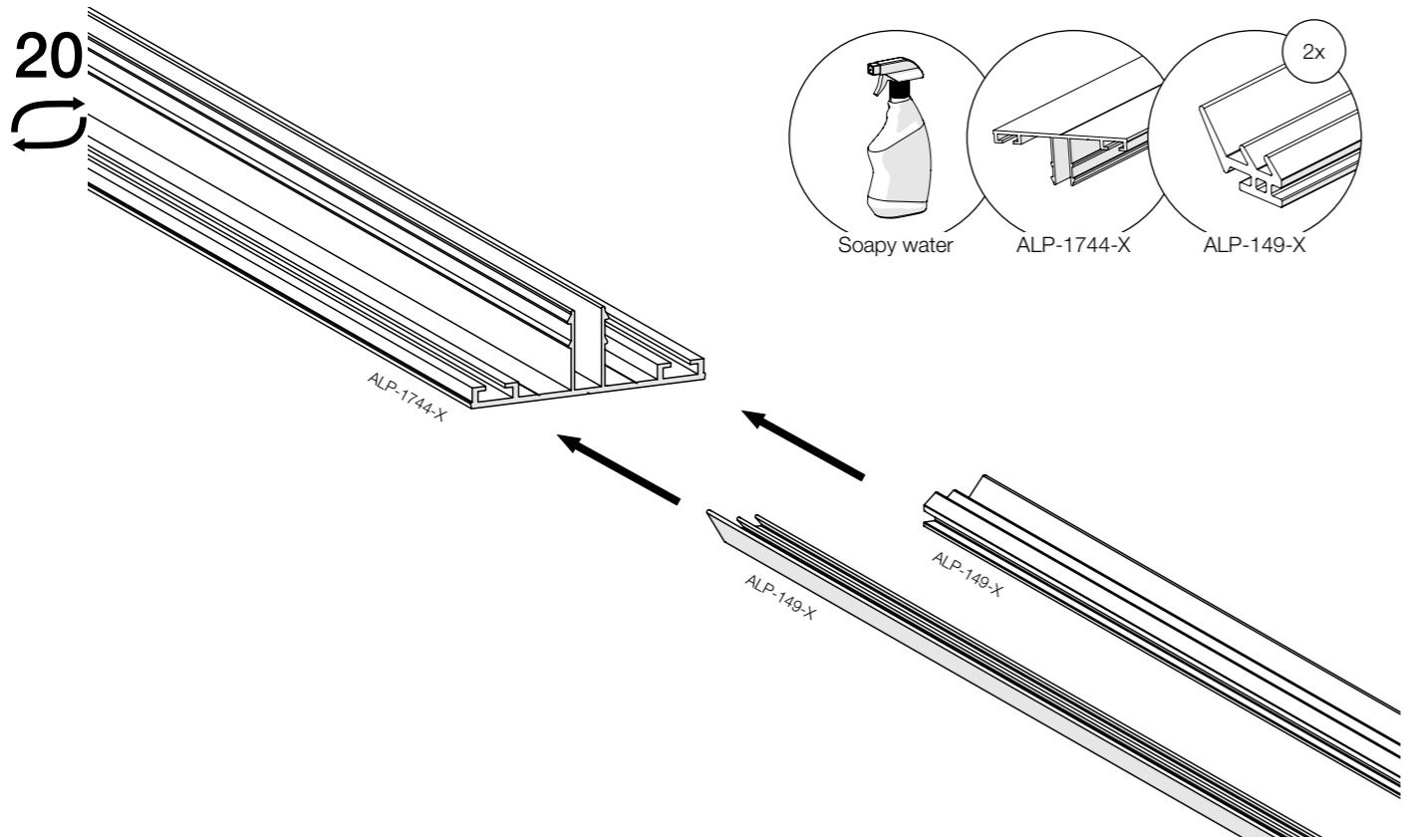

Glass roof: steps 23-26

Polycarbonate roof: steps 27-30

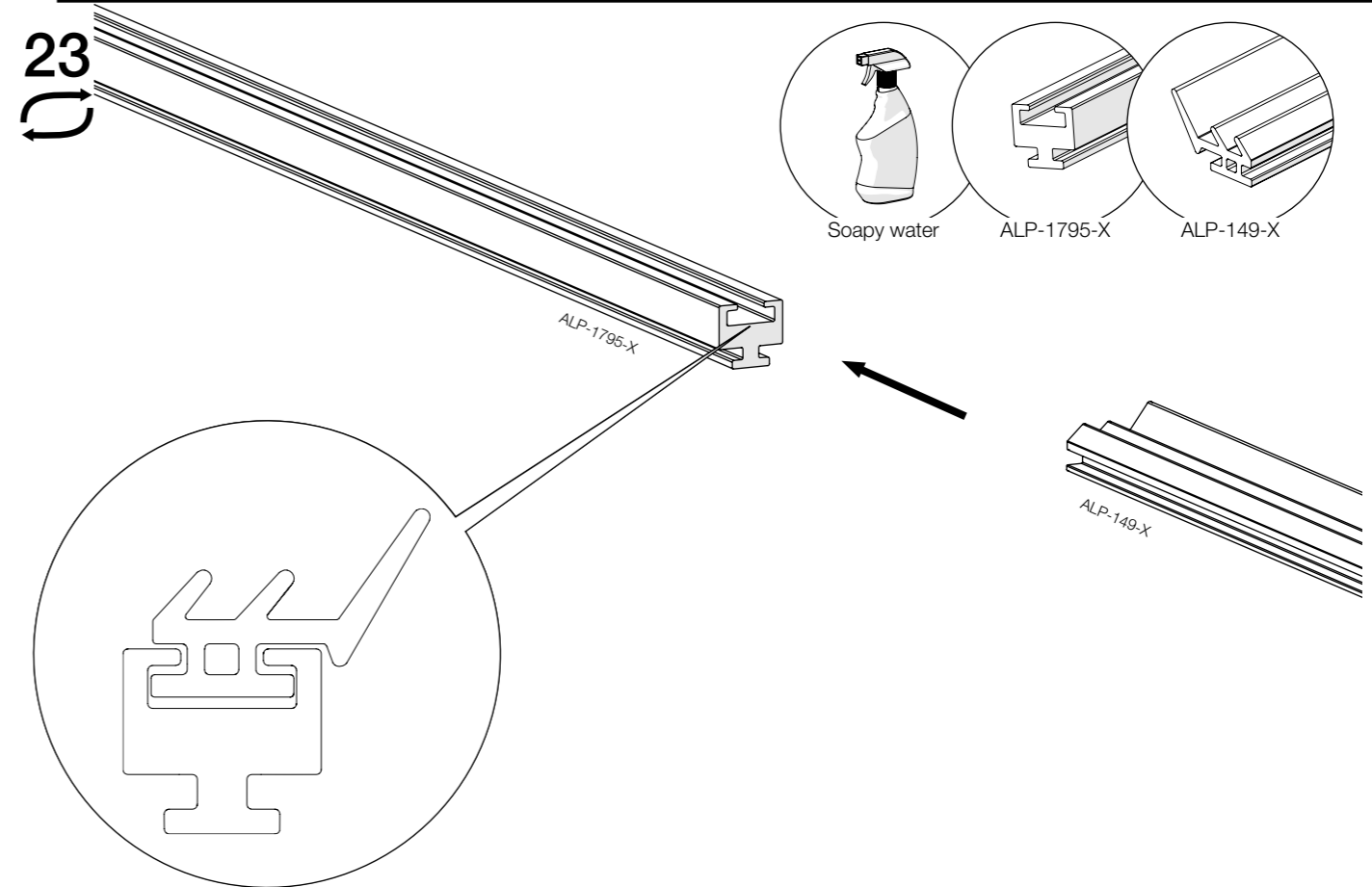
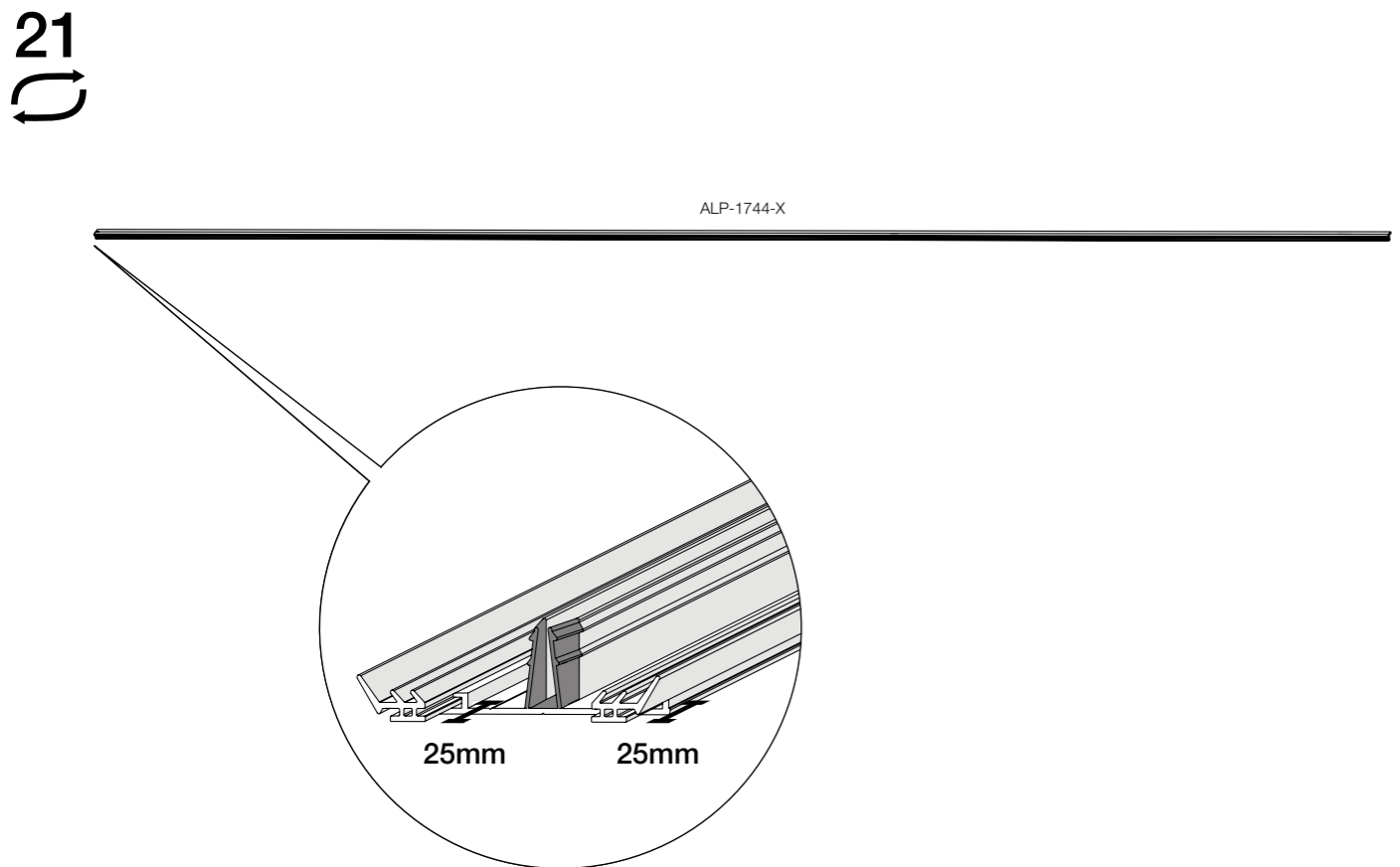

24

! Do not stretch rubber.

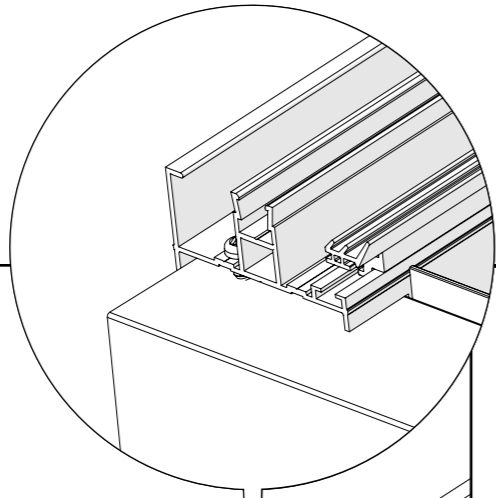
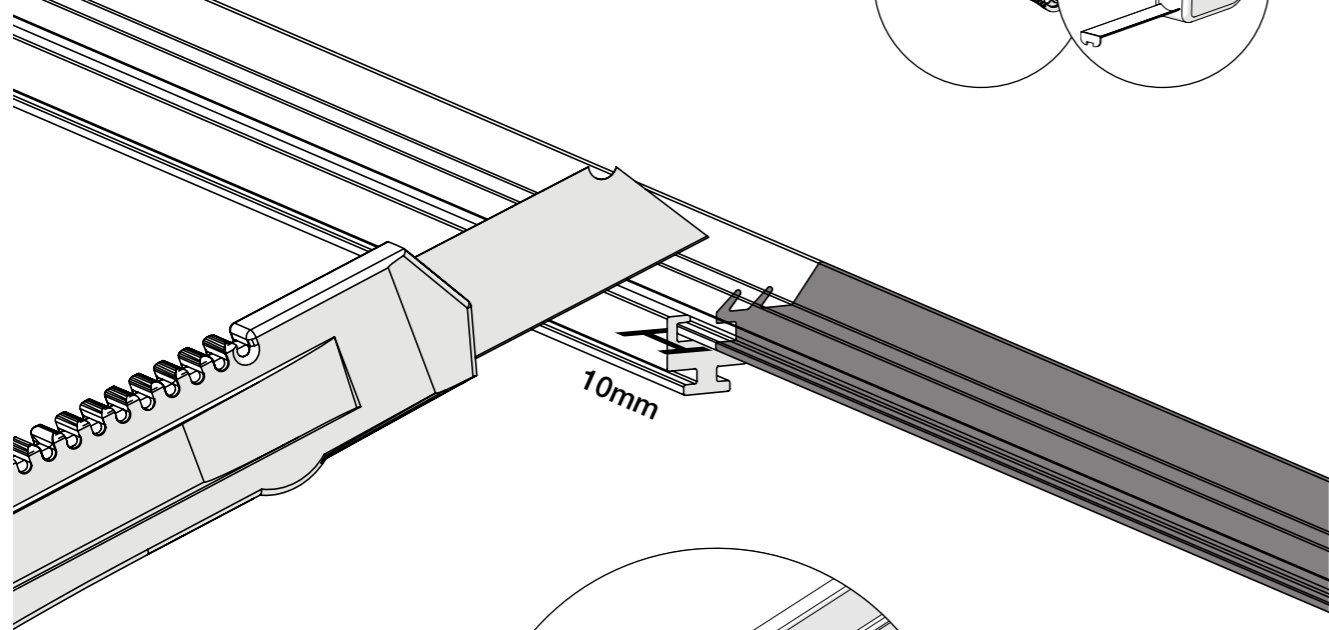
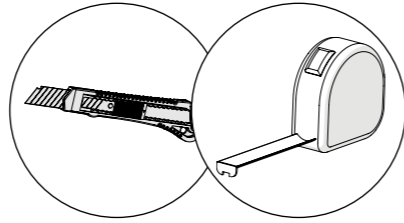

25

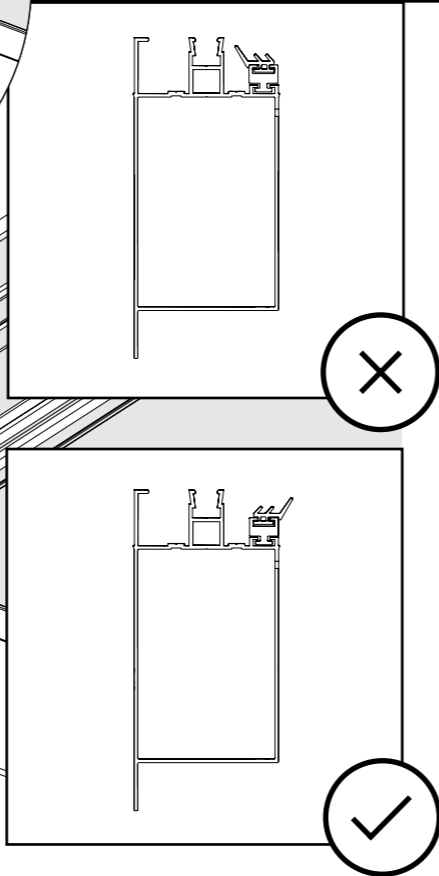
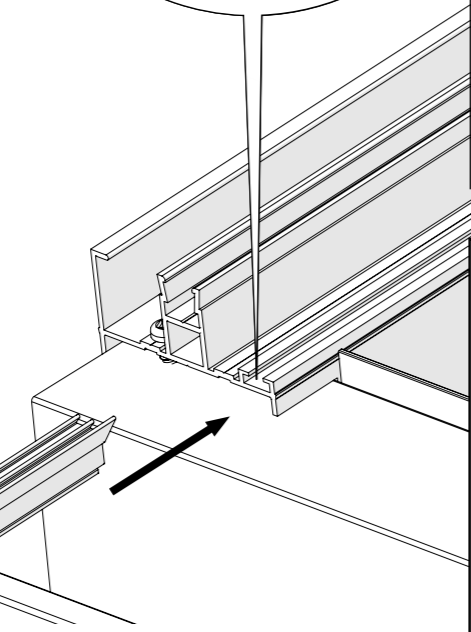
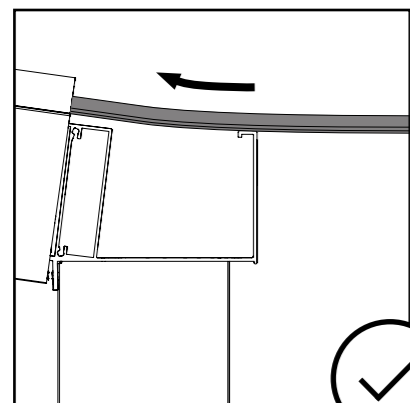
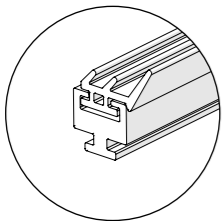

26

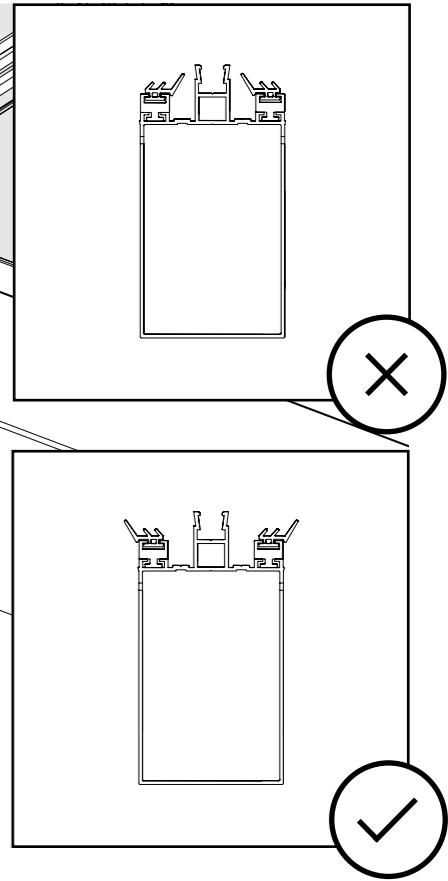
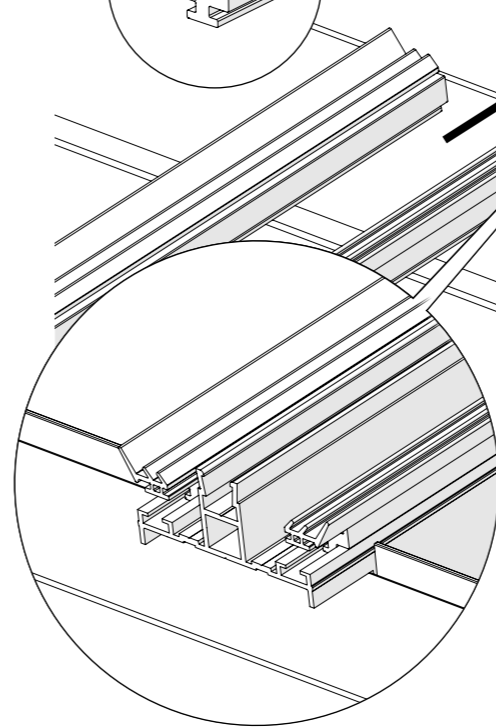
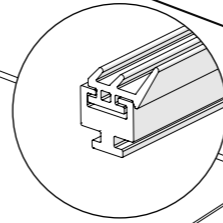

Polycarbonate roof: steps 27-30

27

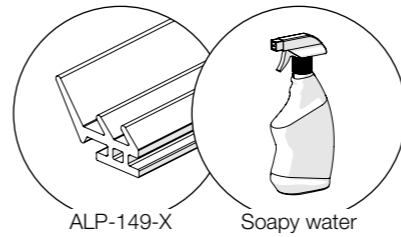

ALP-149-X

Soapy water

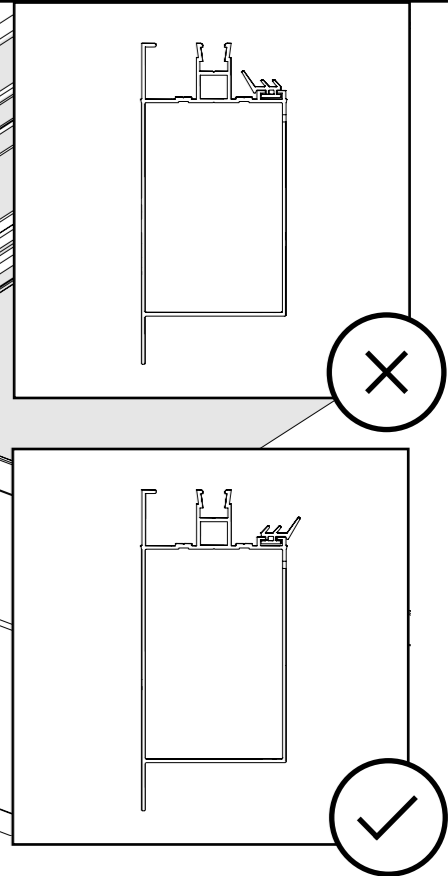
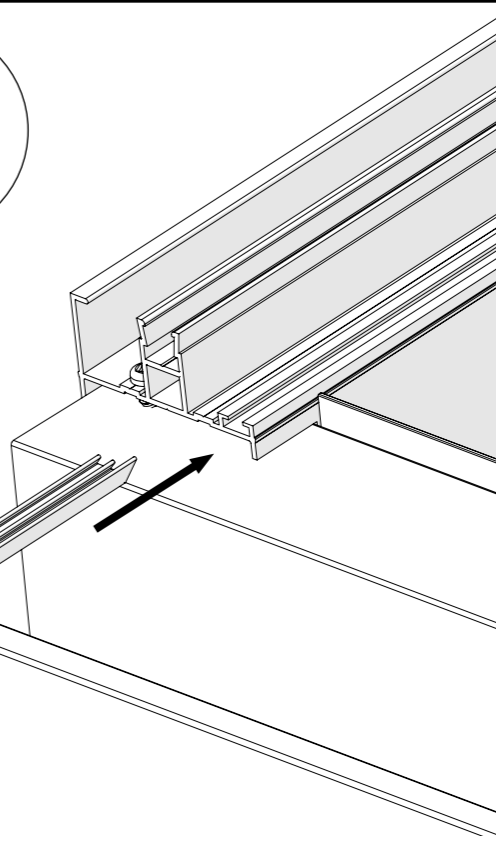
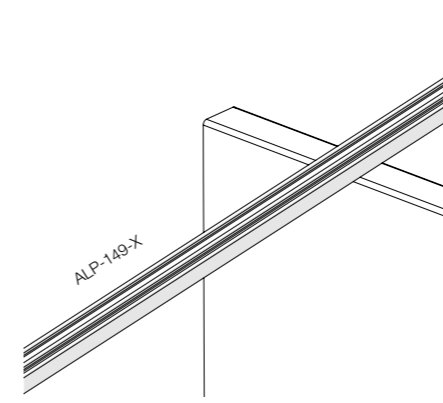

28

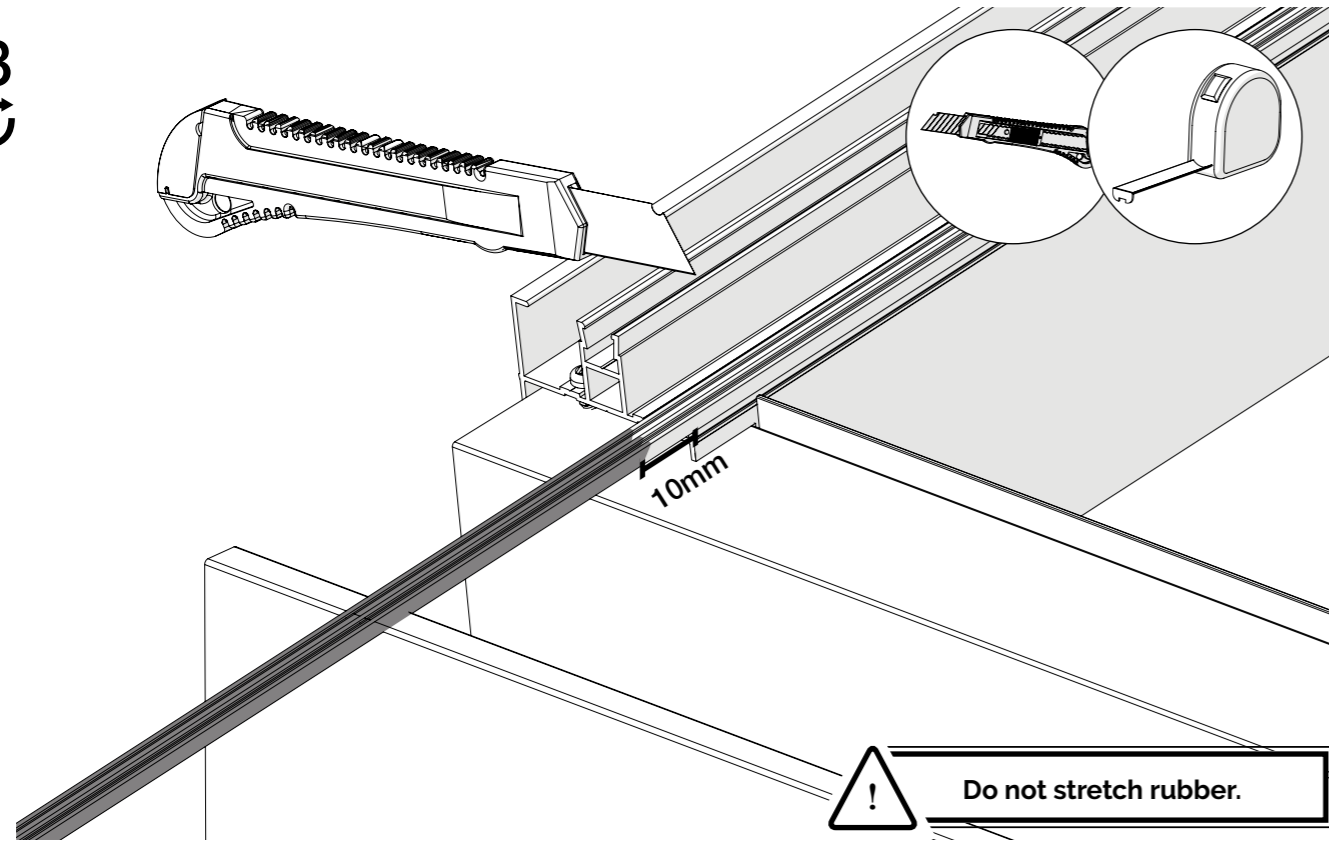

30

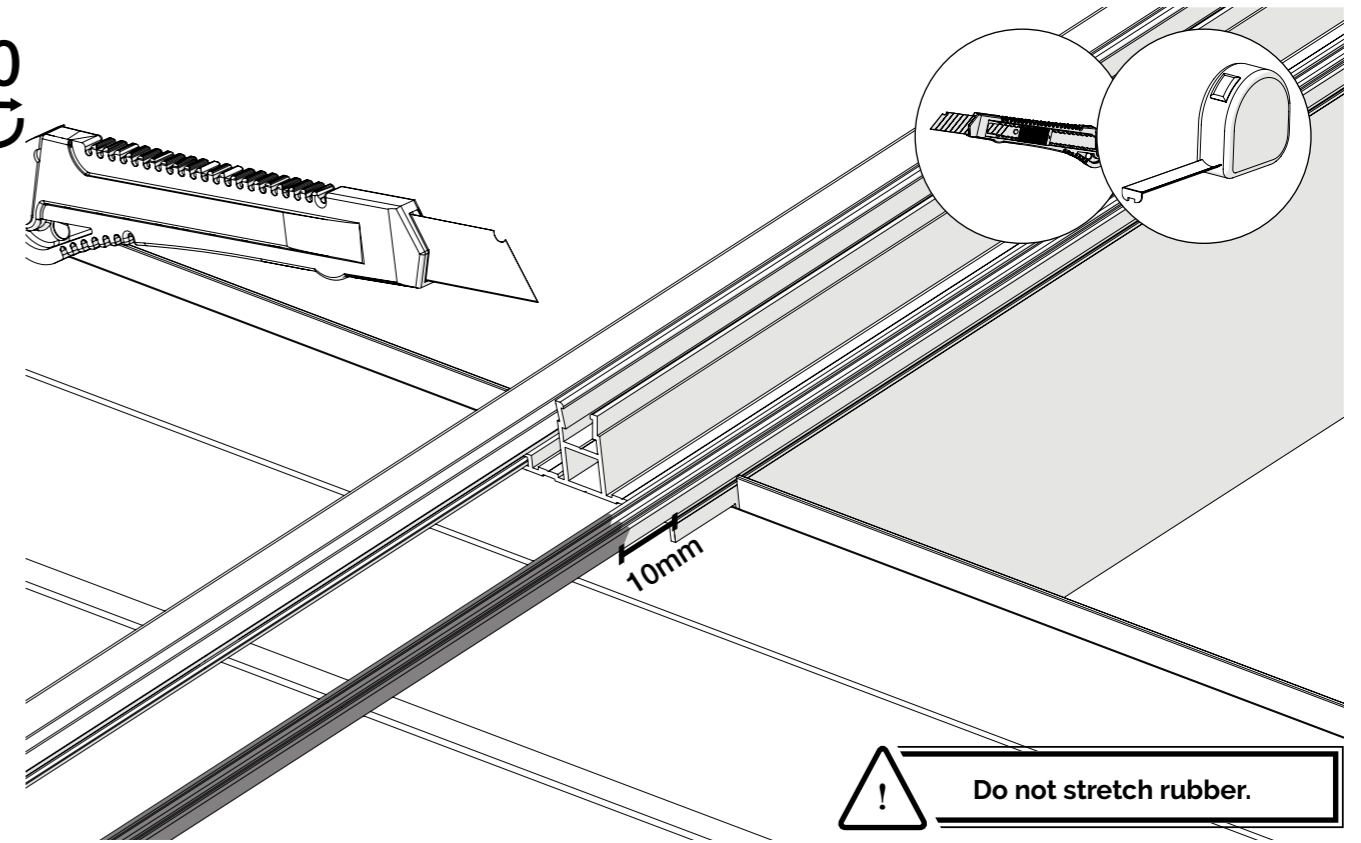

29

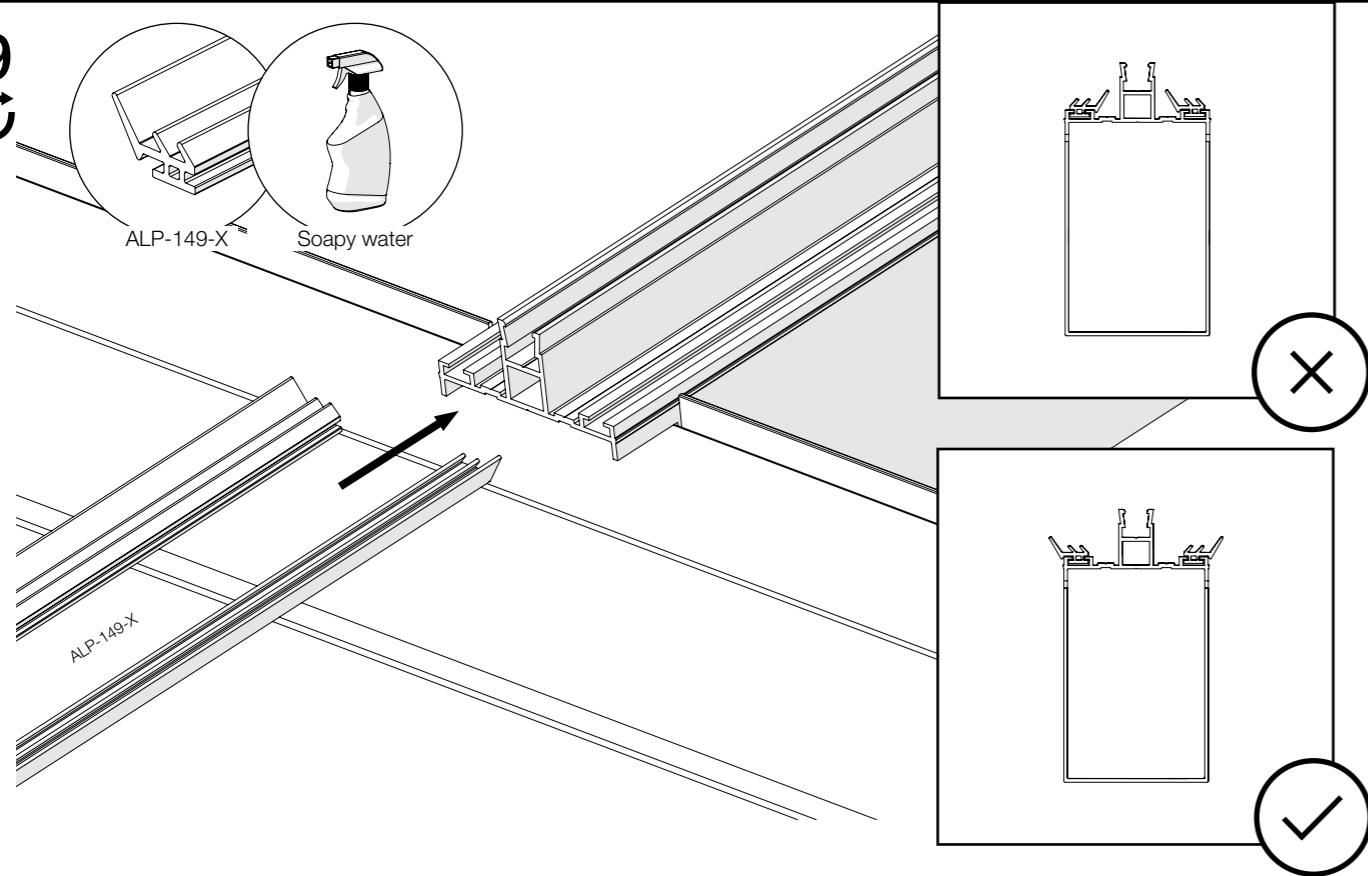

31

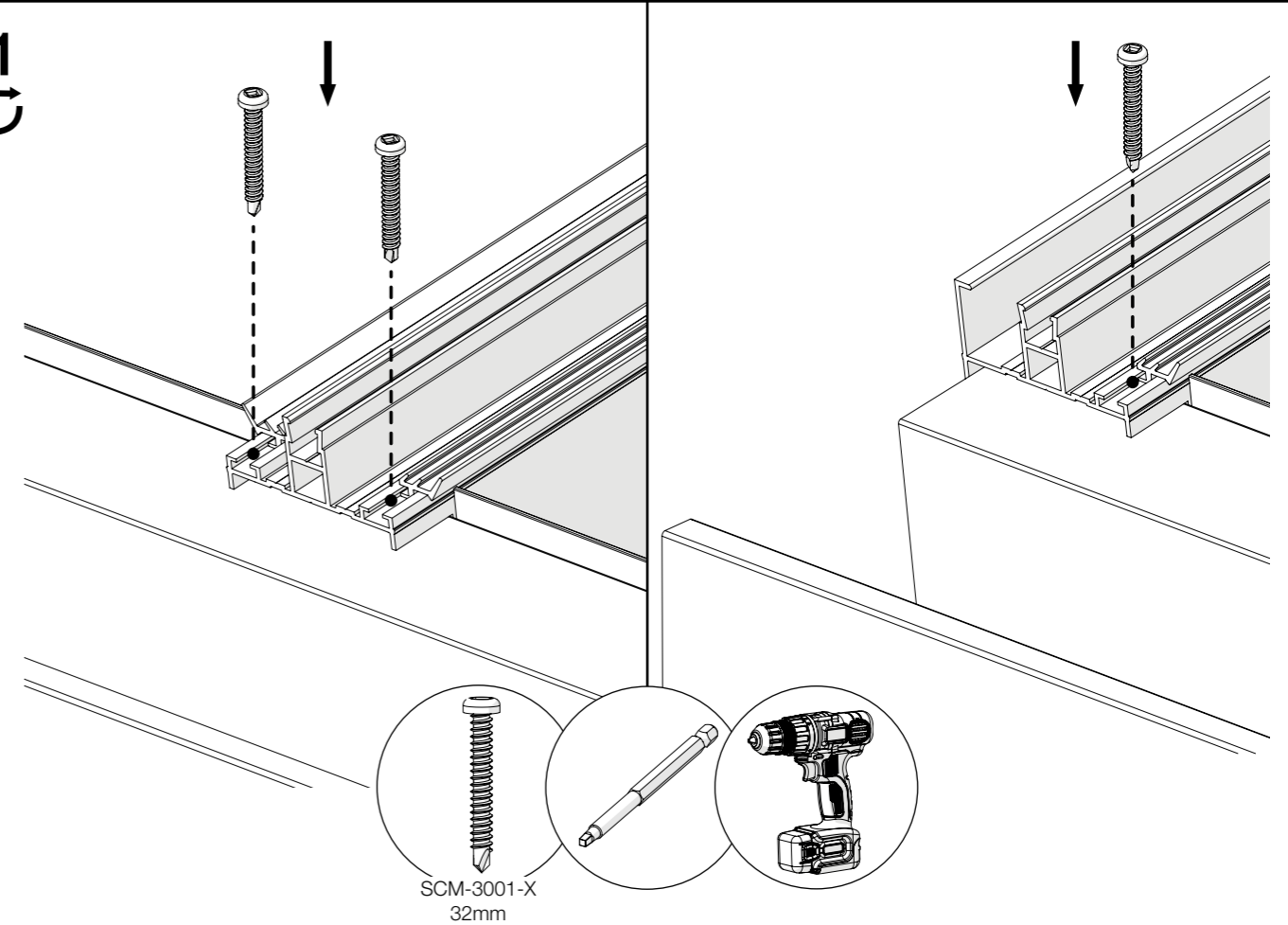

32

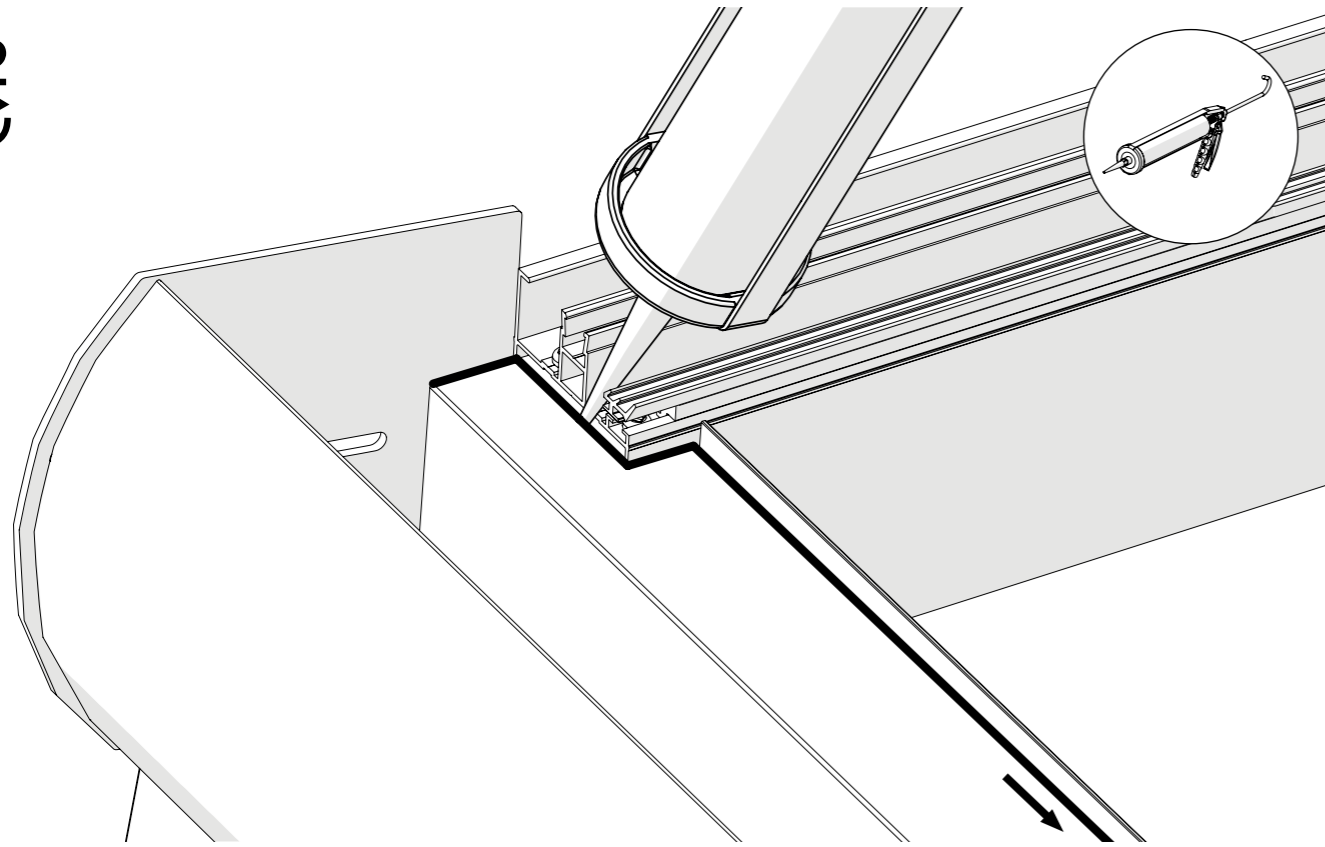

34

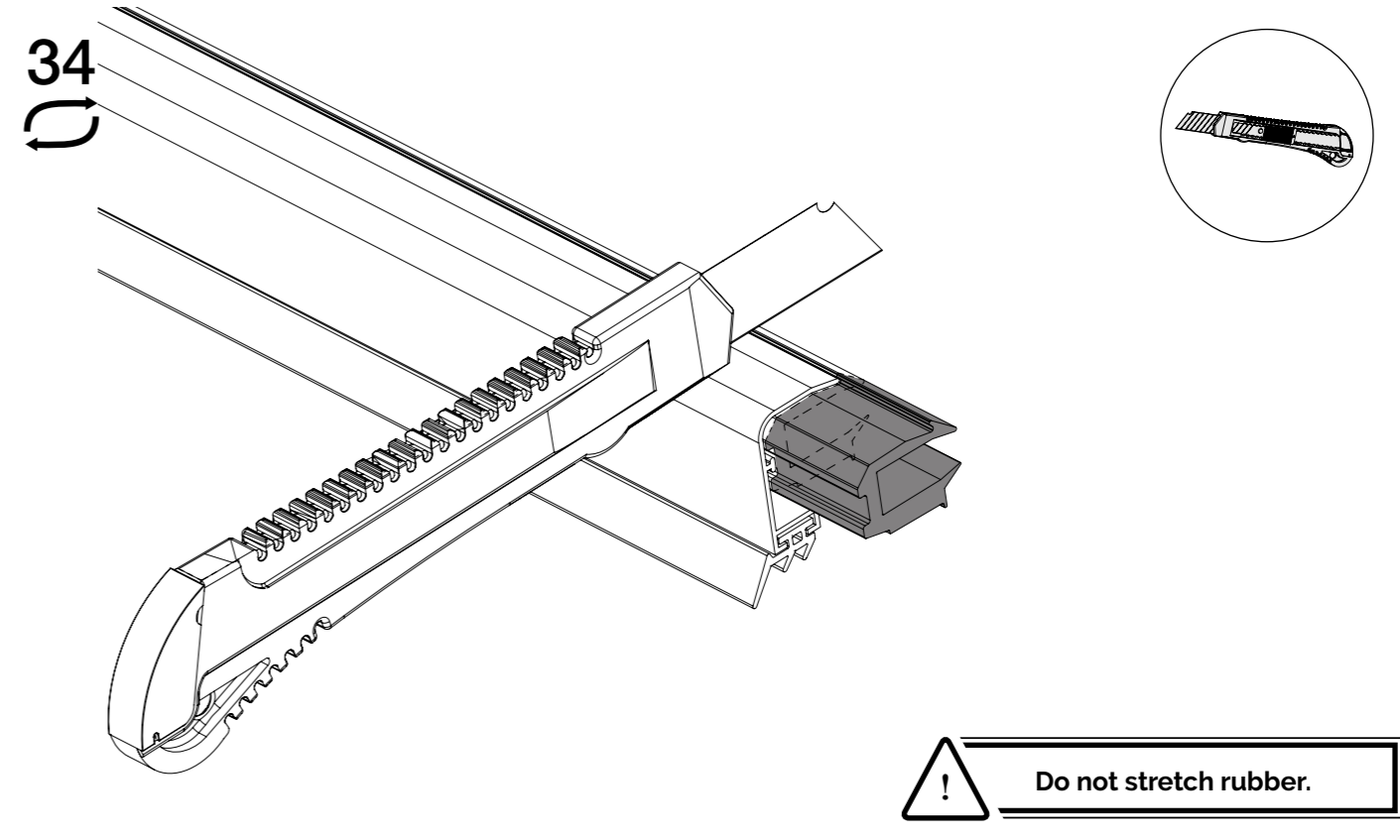

Glass roof: steps 33-37 Polycarbonate roof steps: 38-43

33

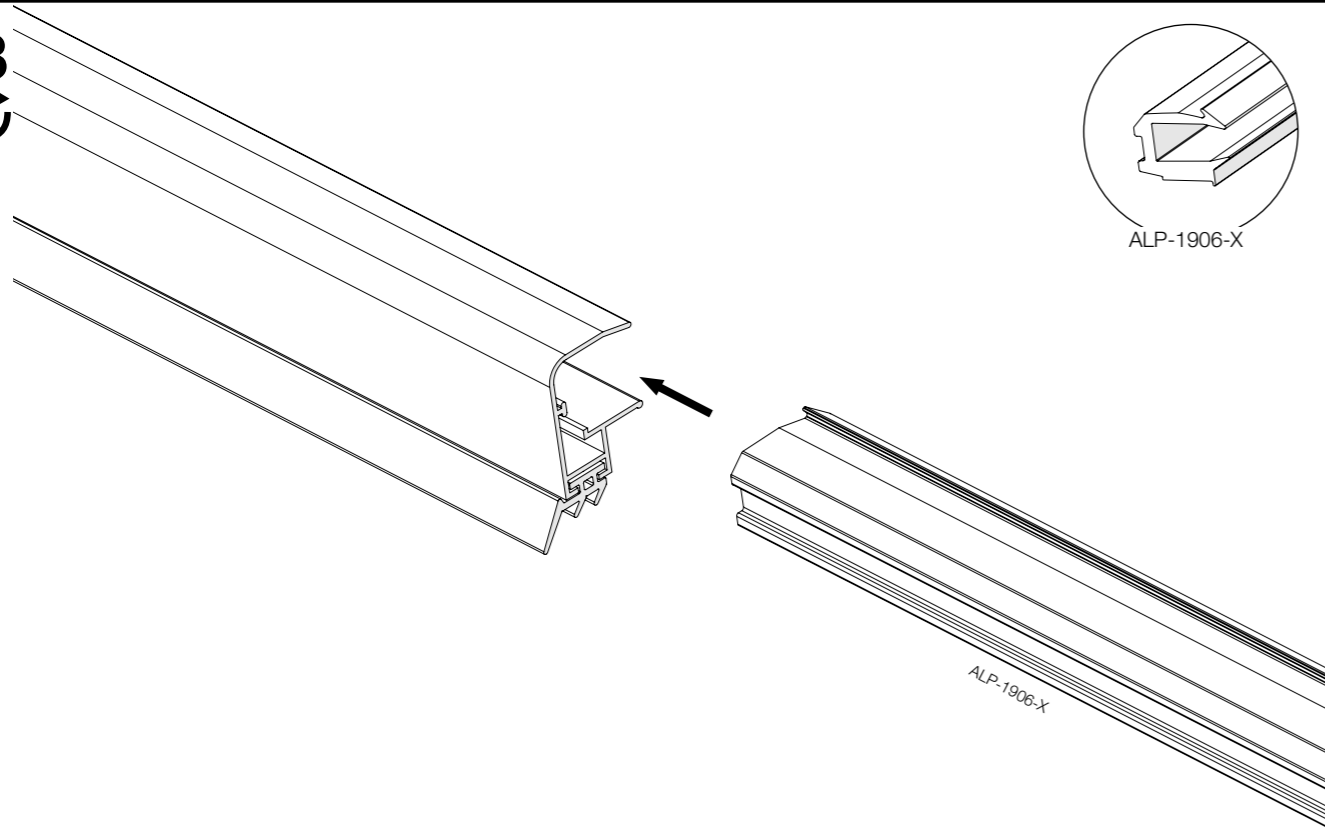

35

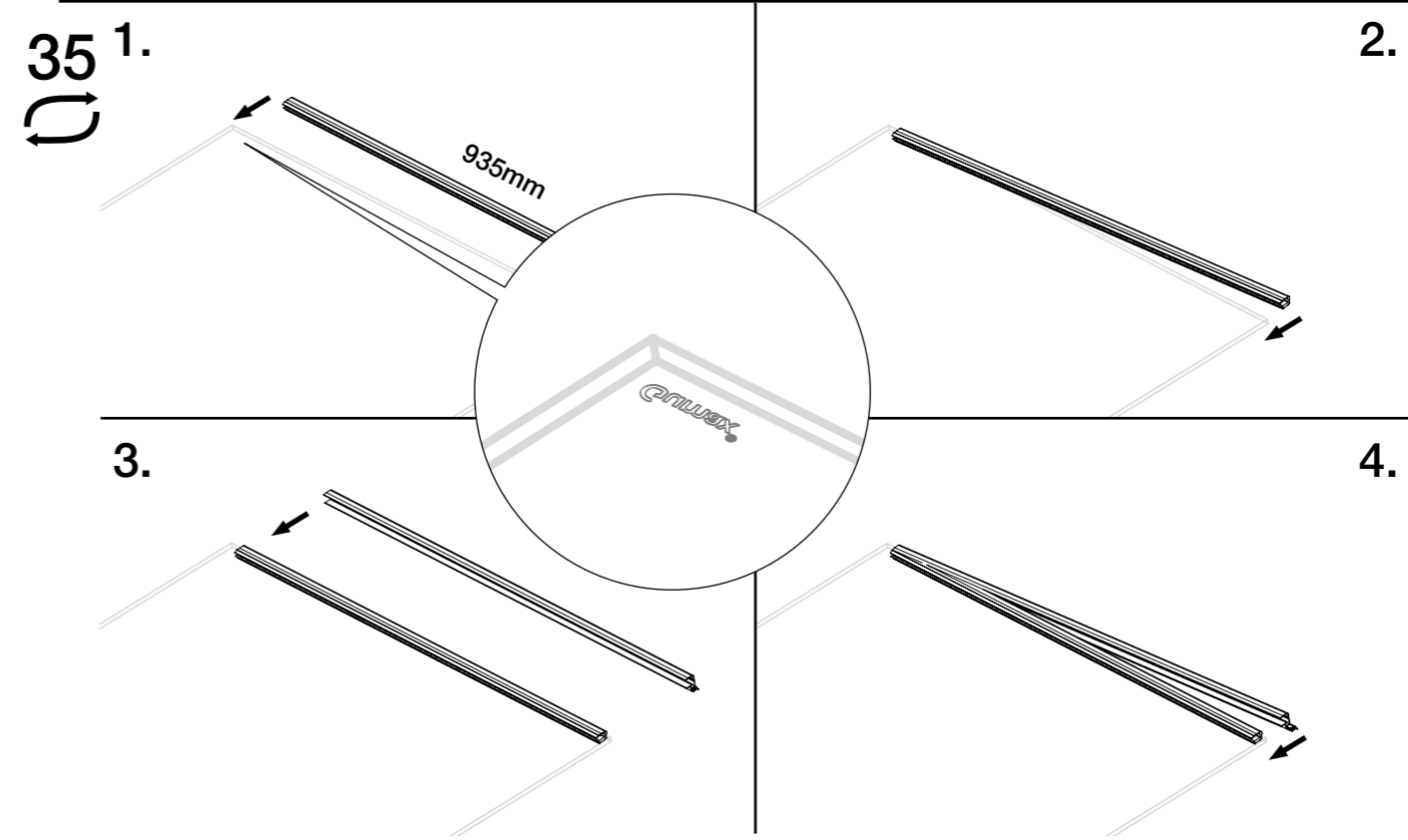

36

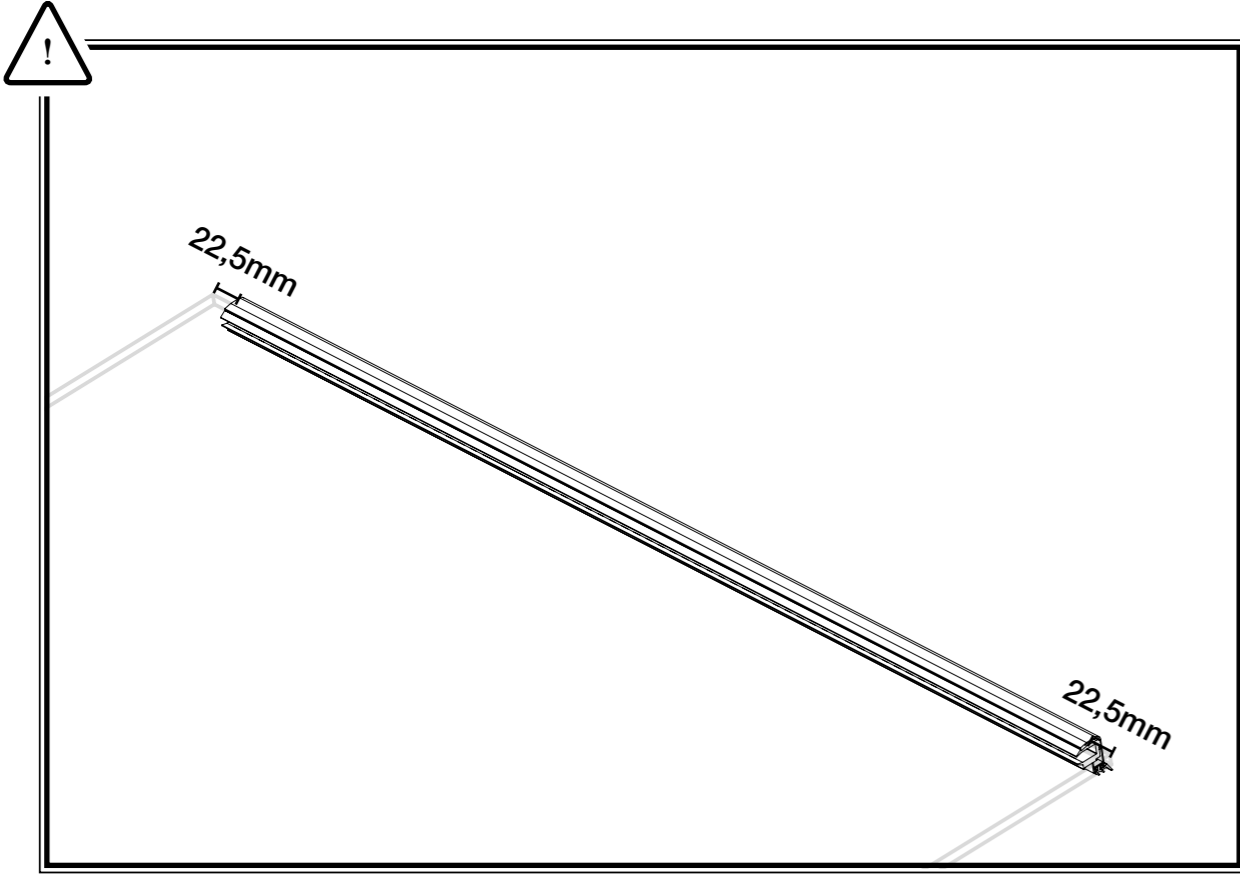

### Polycarbonate roof: steps 38-43

38

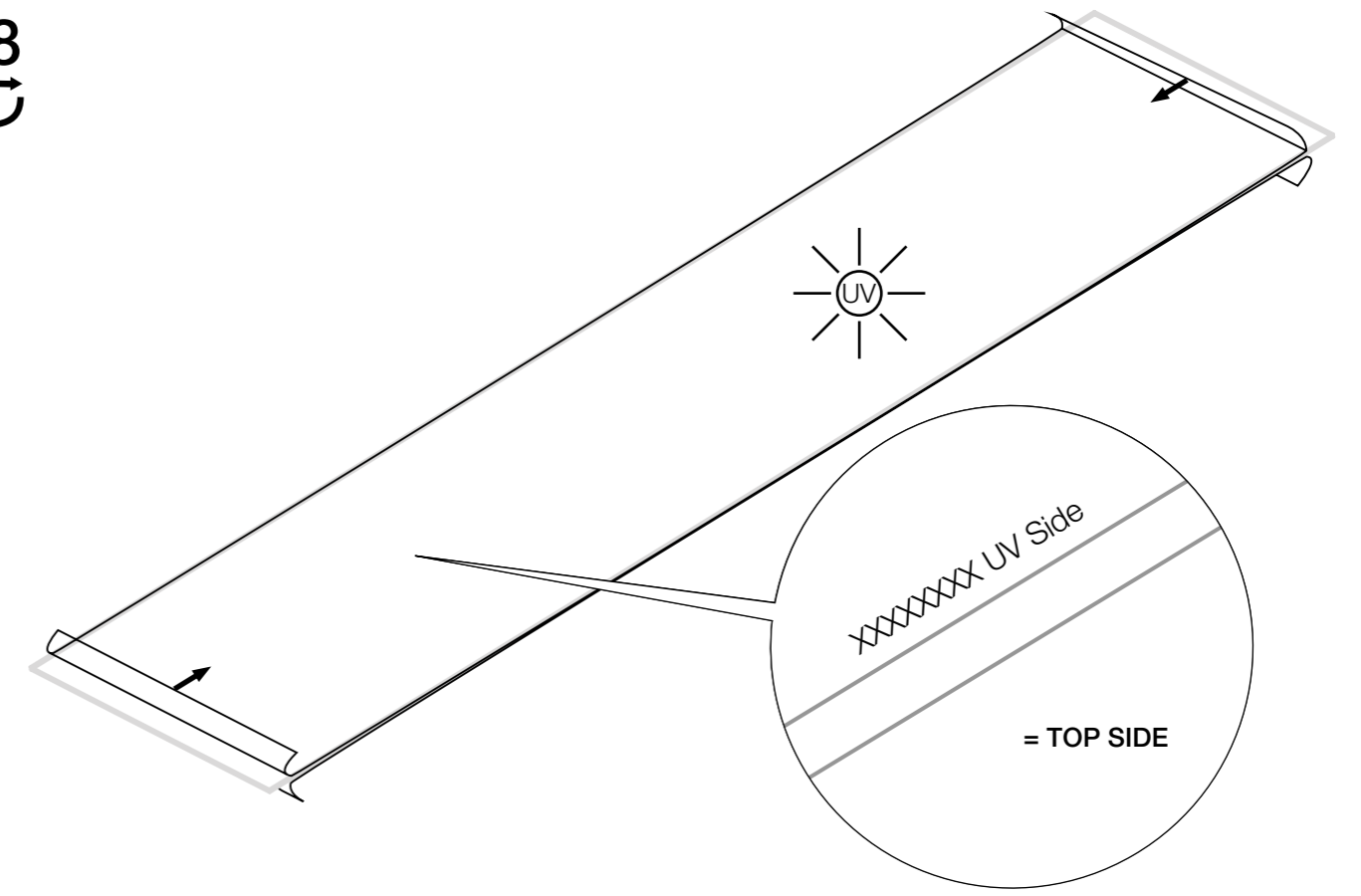

37

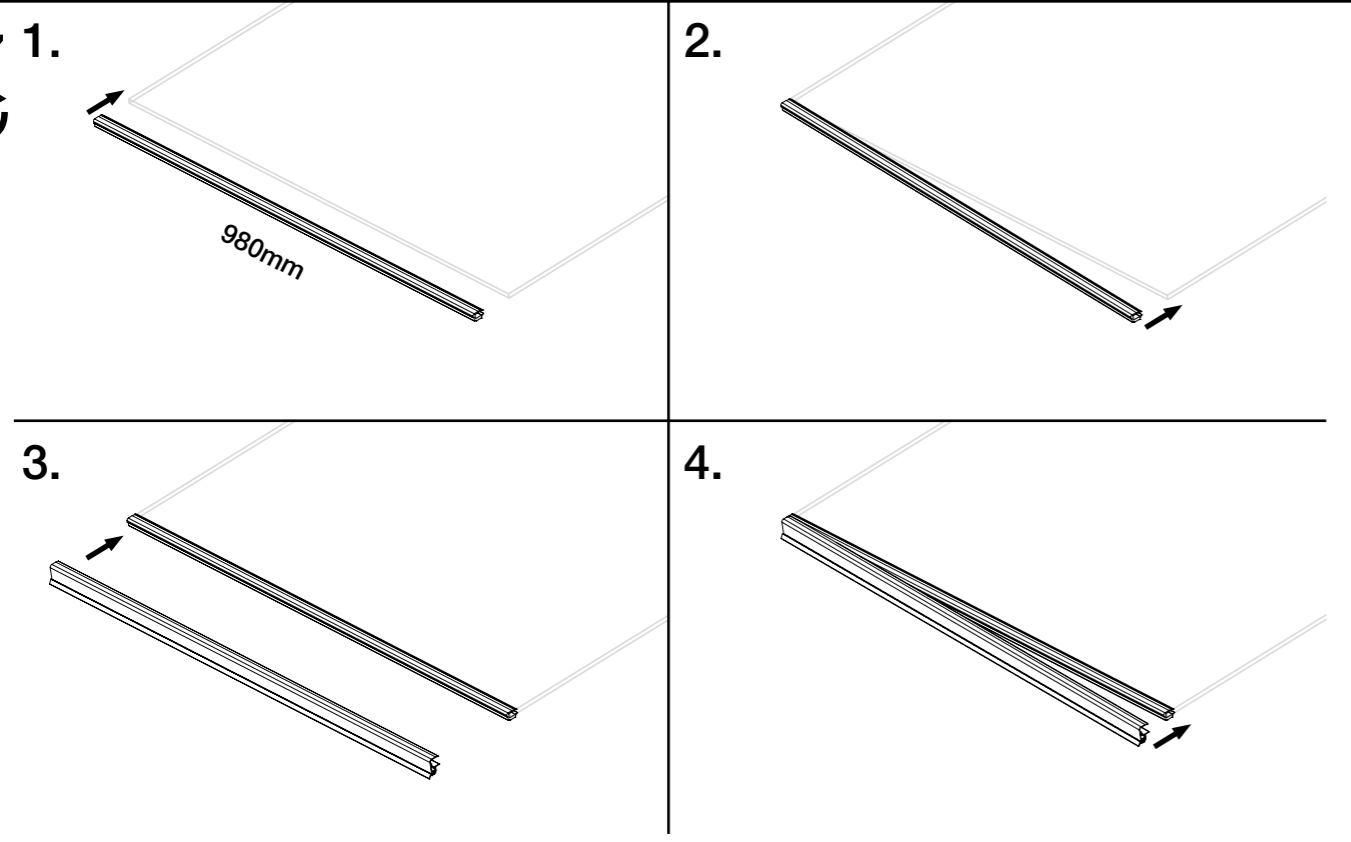

39

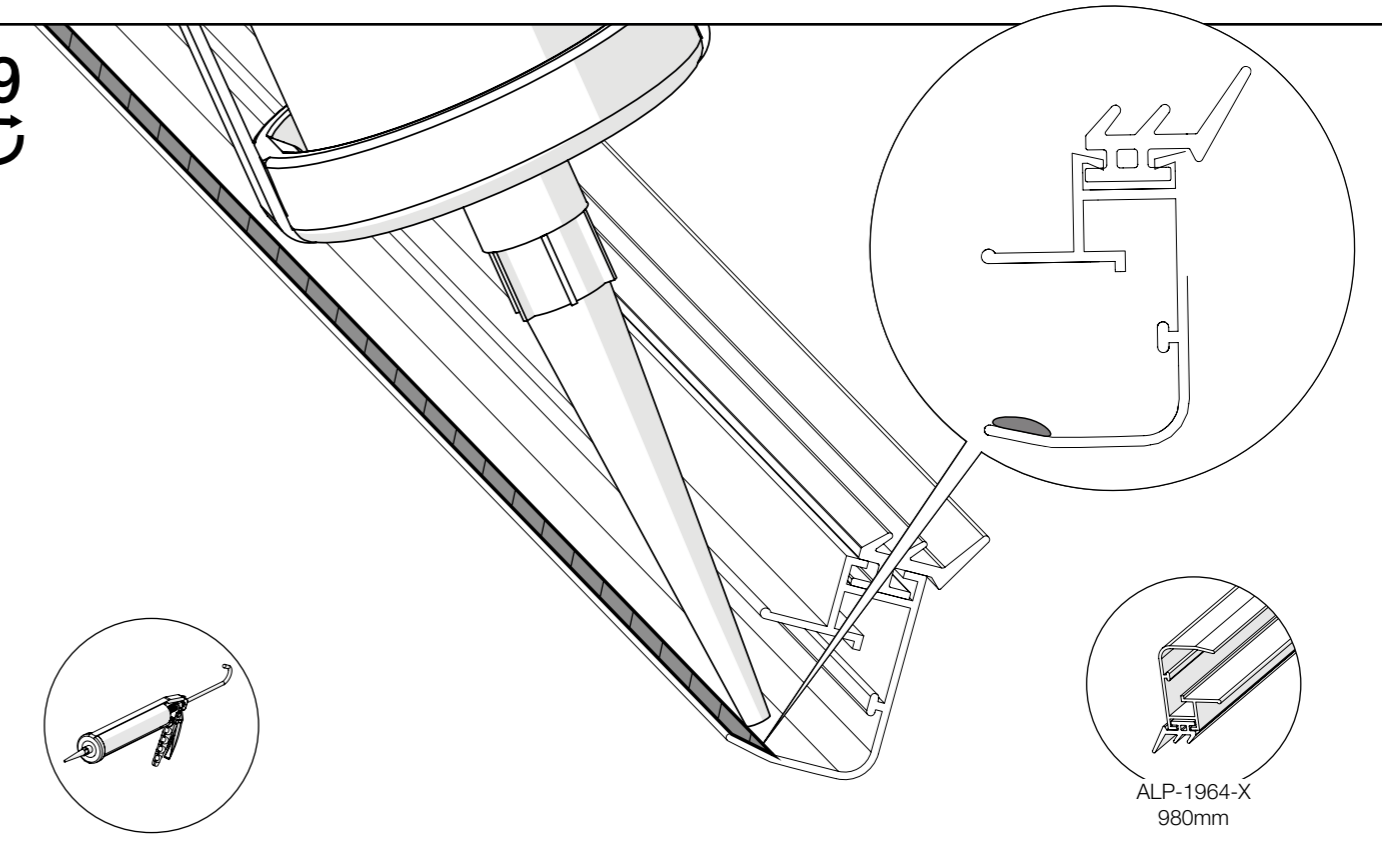

40

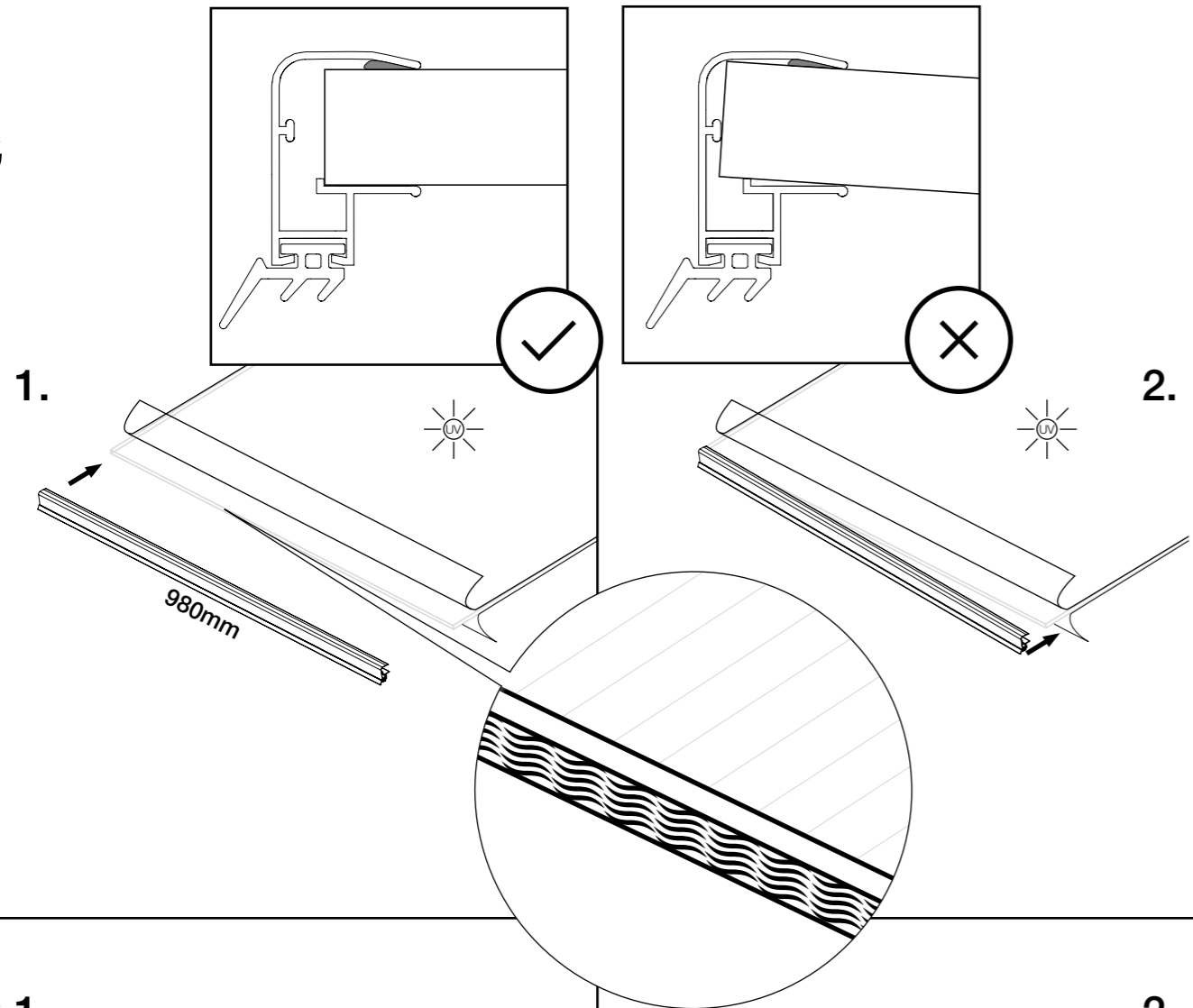

42

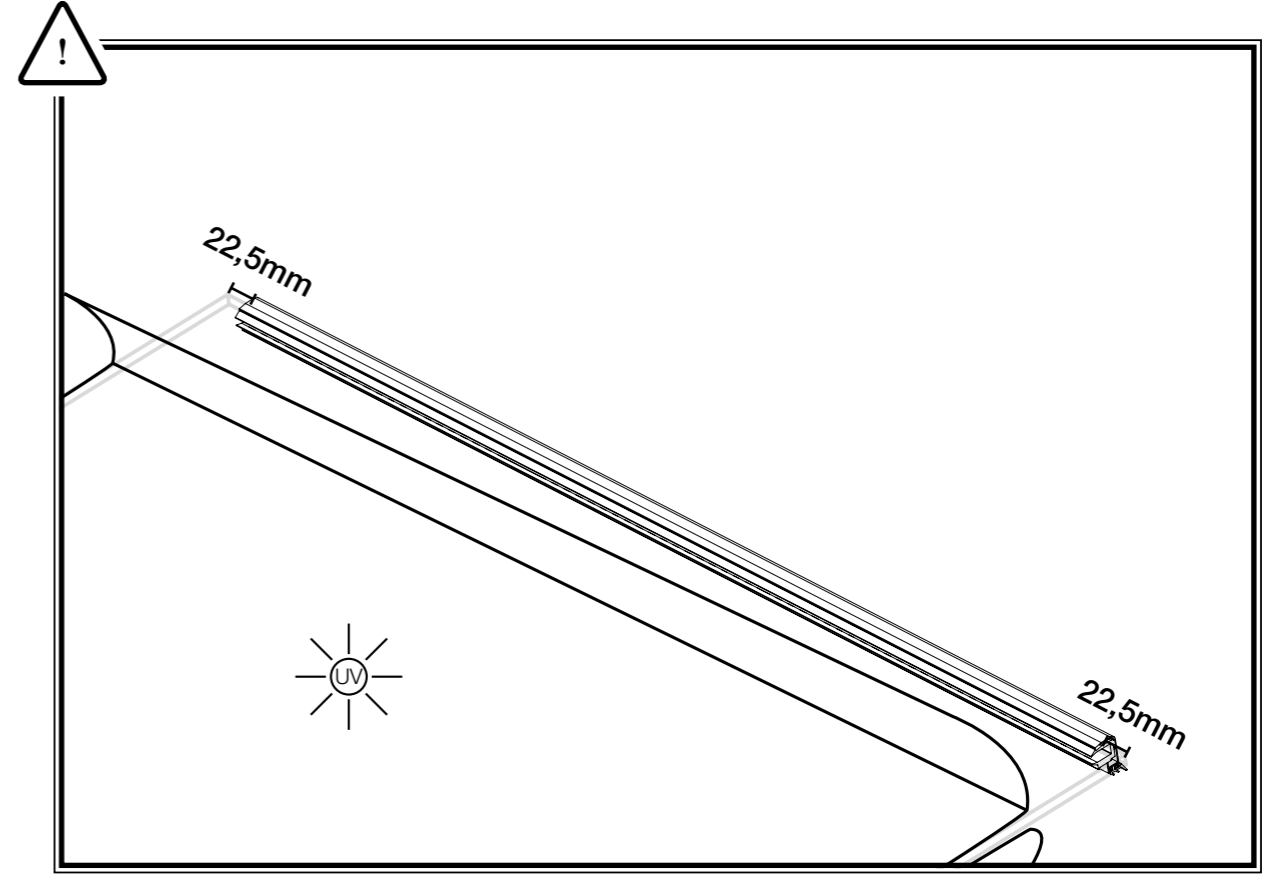

41

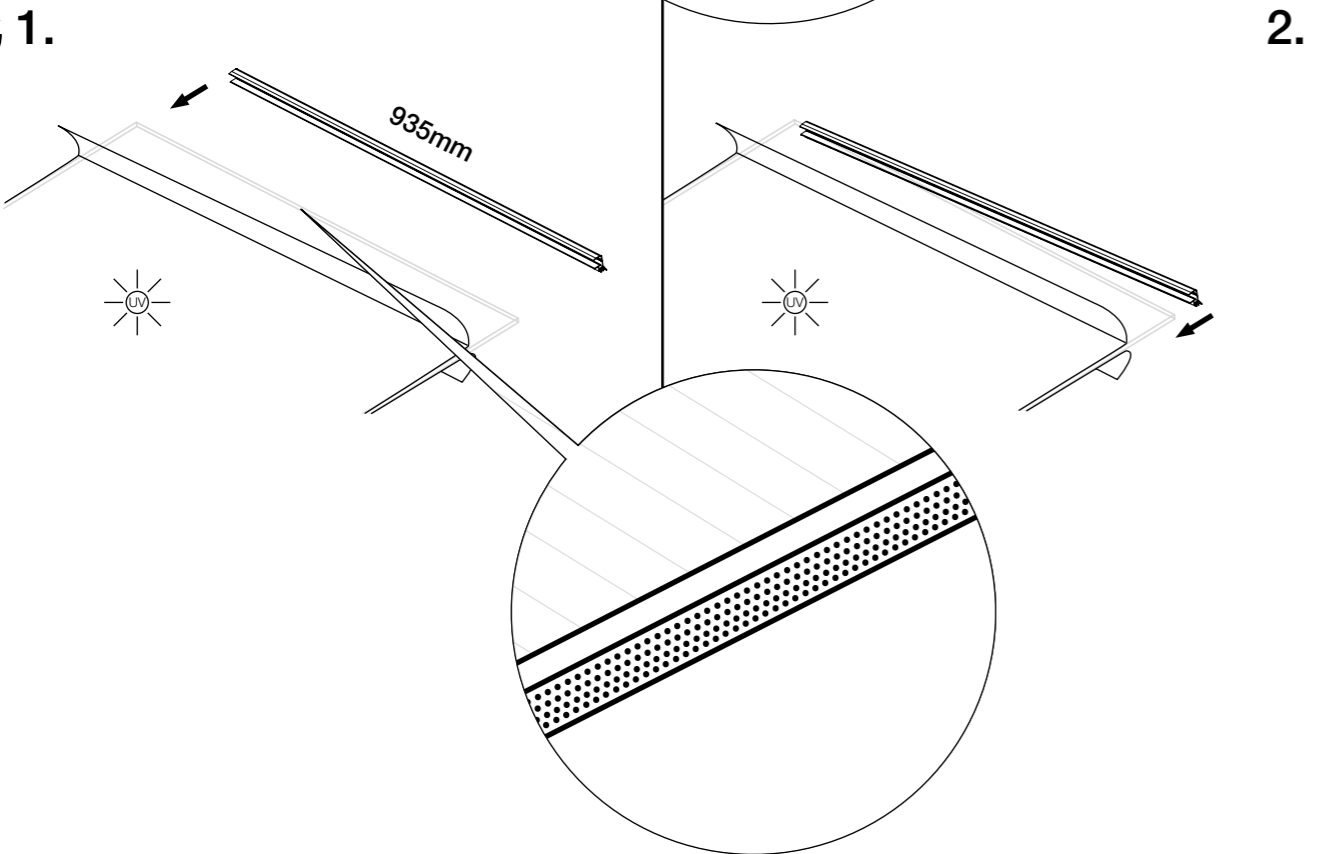

43

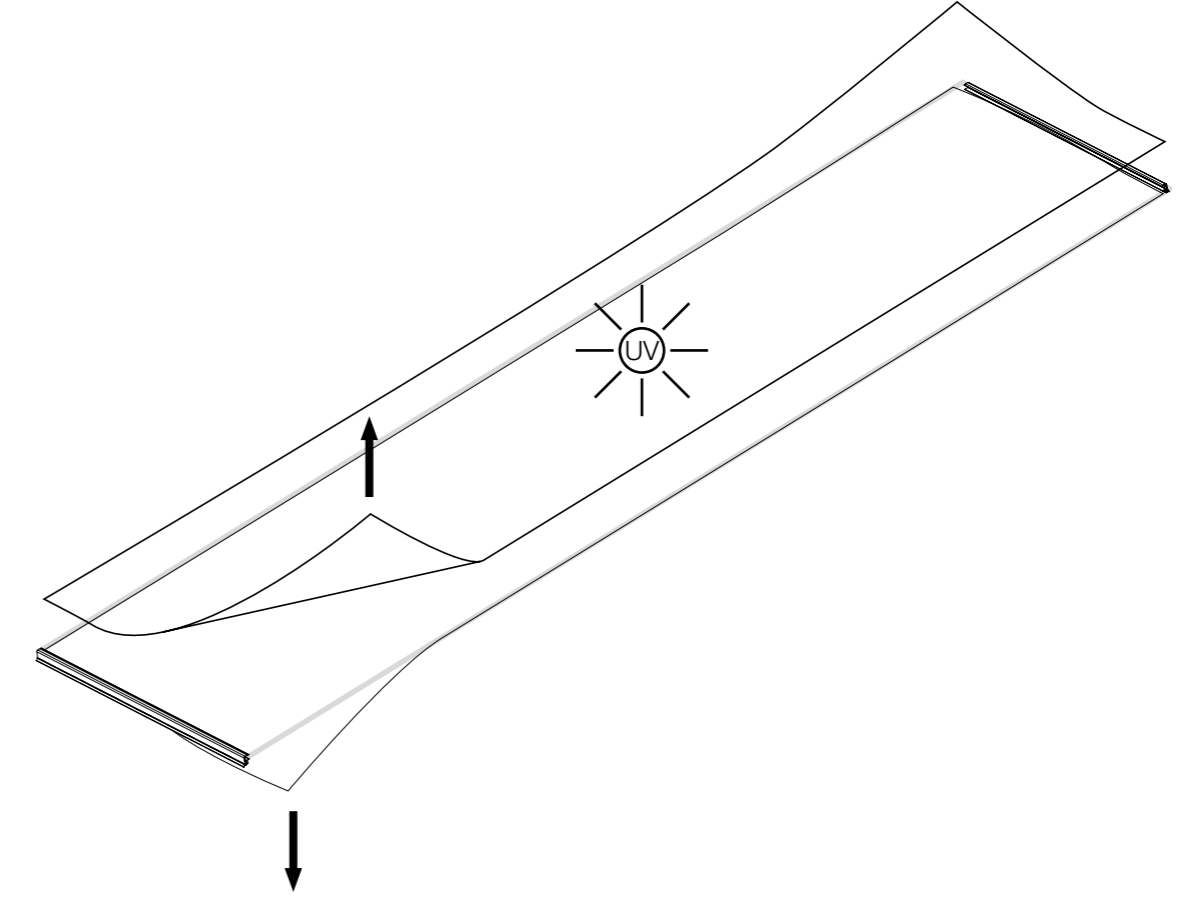

44

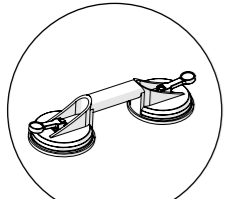

Or use glass lift

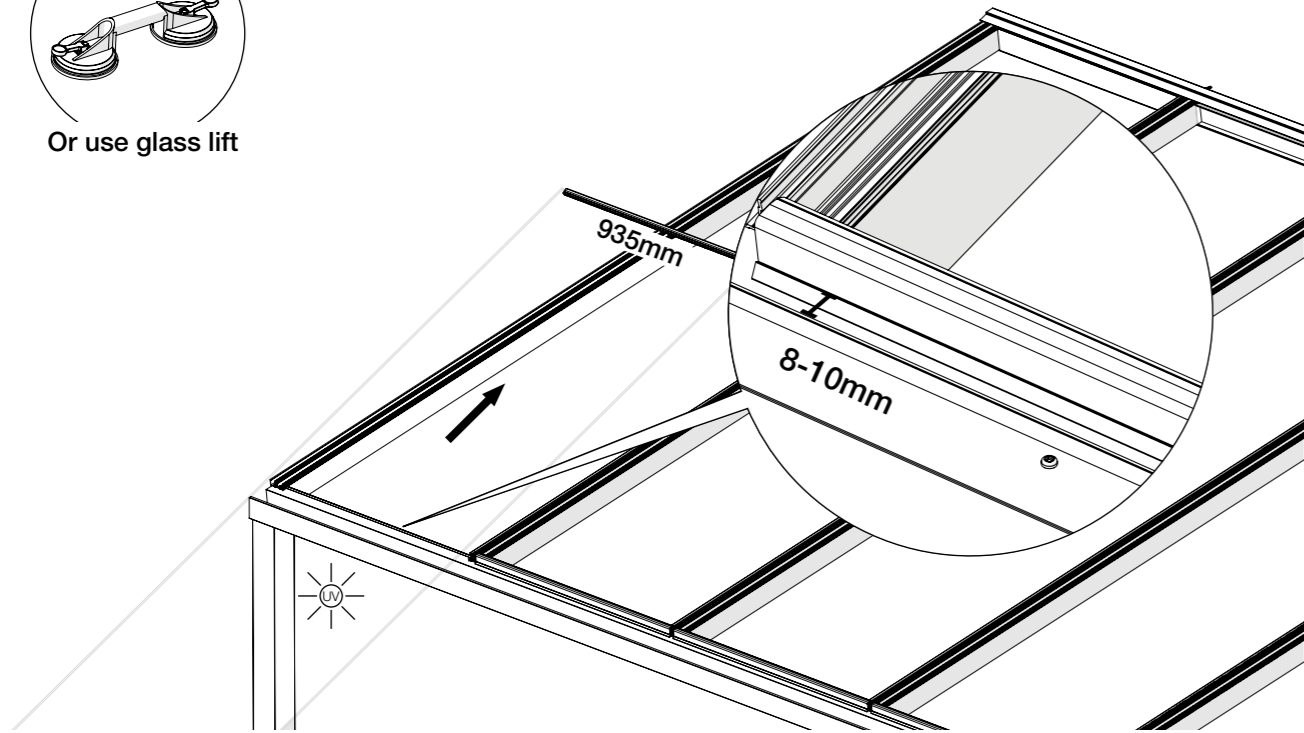

46

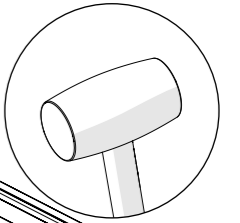

45



Scan for video

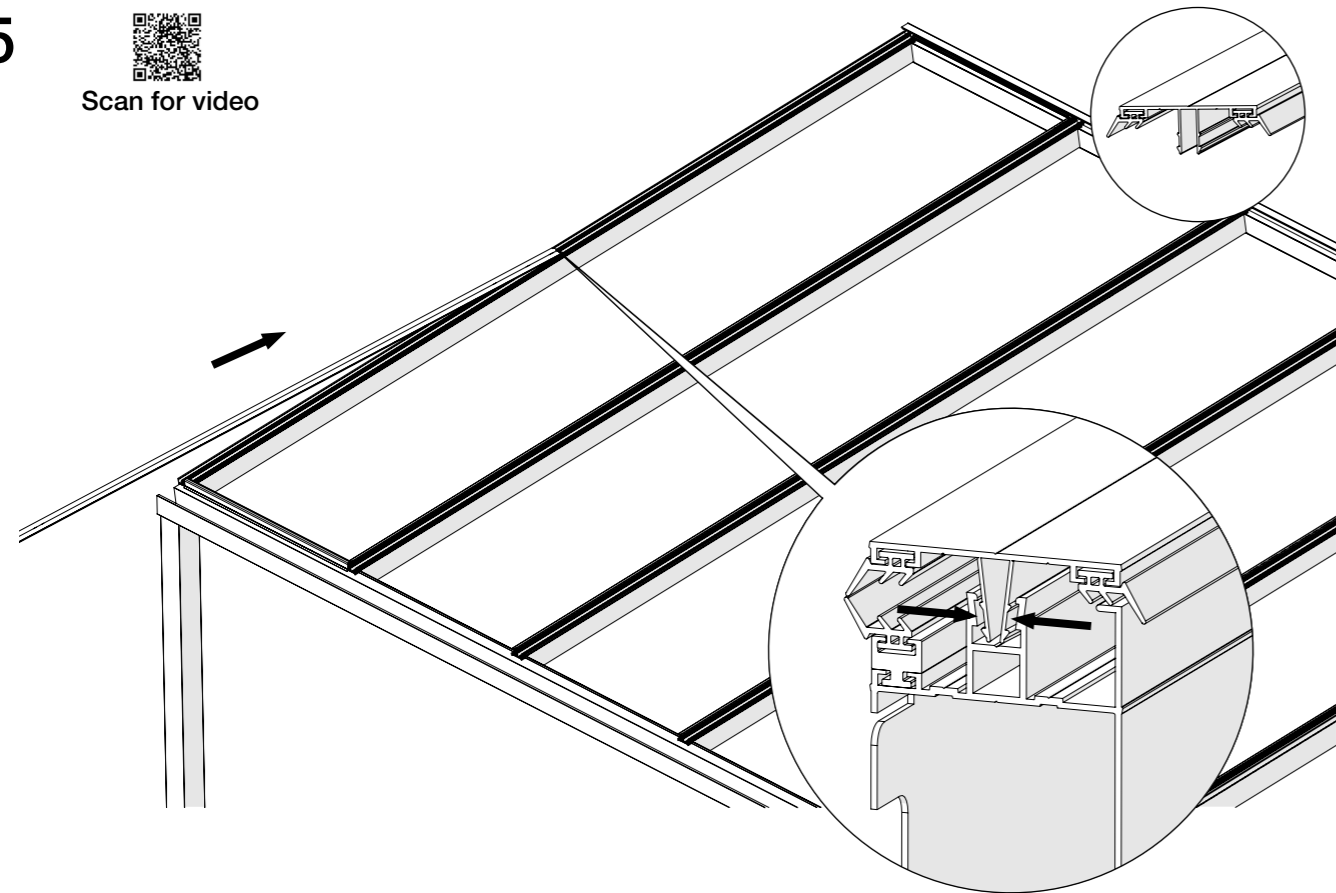

47

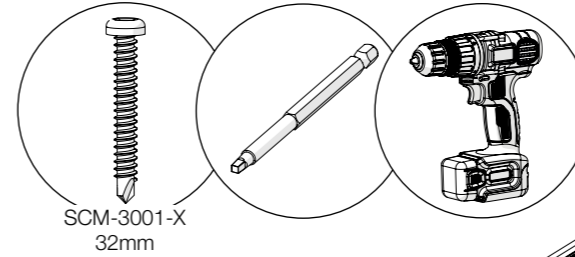

1

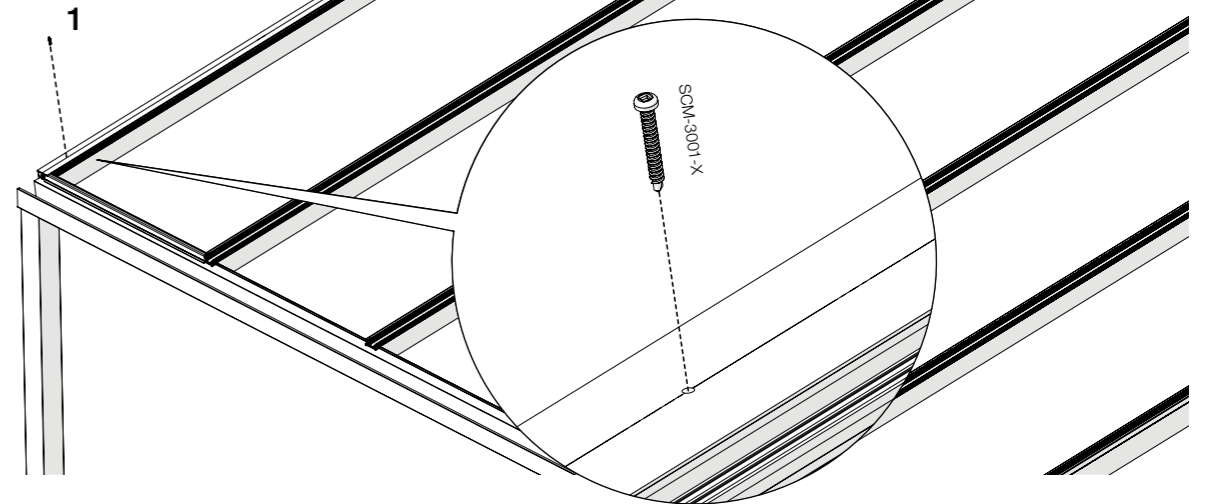

48

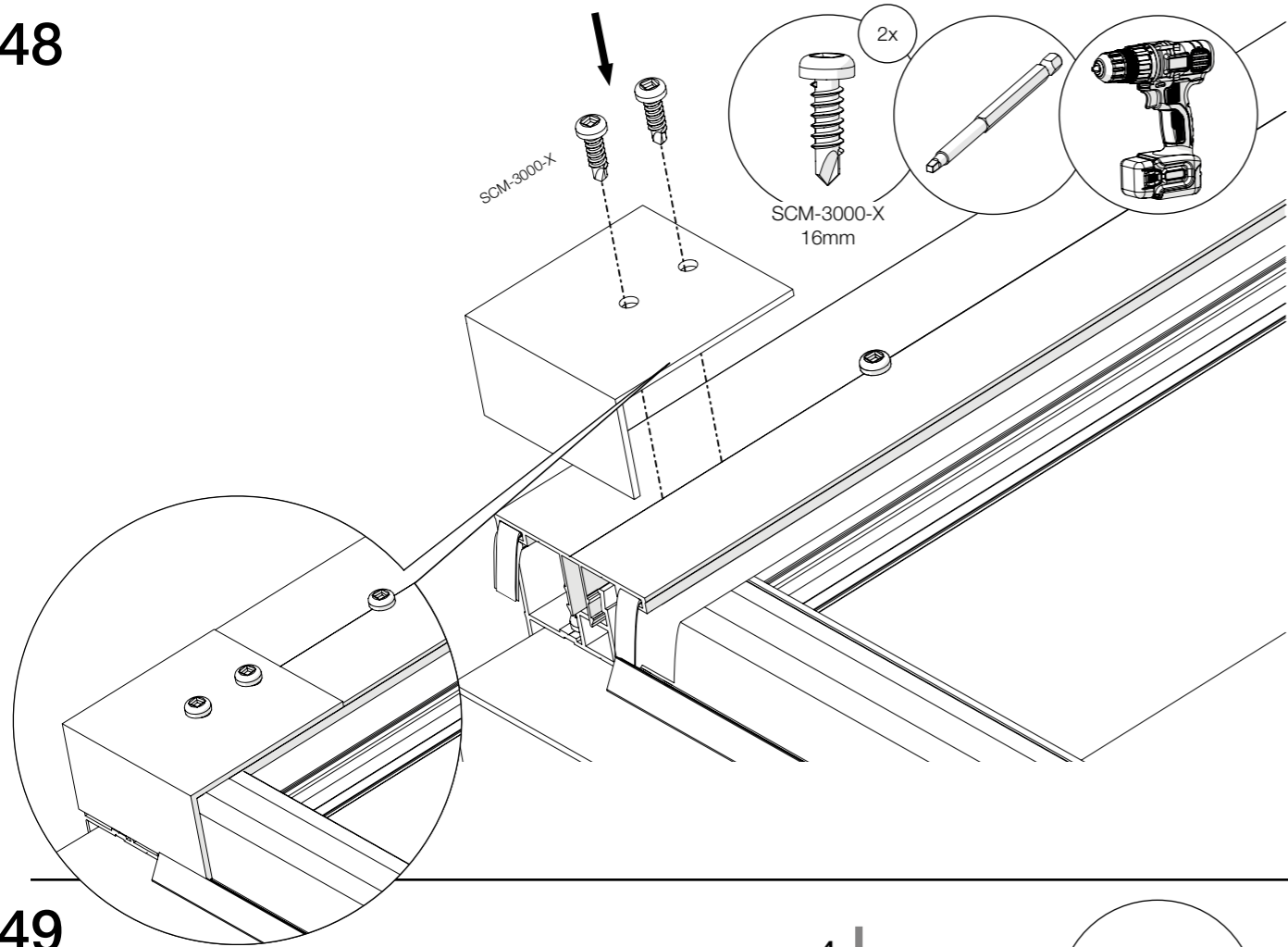

49

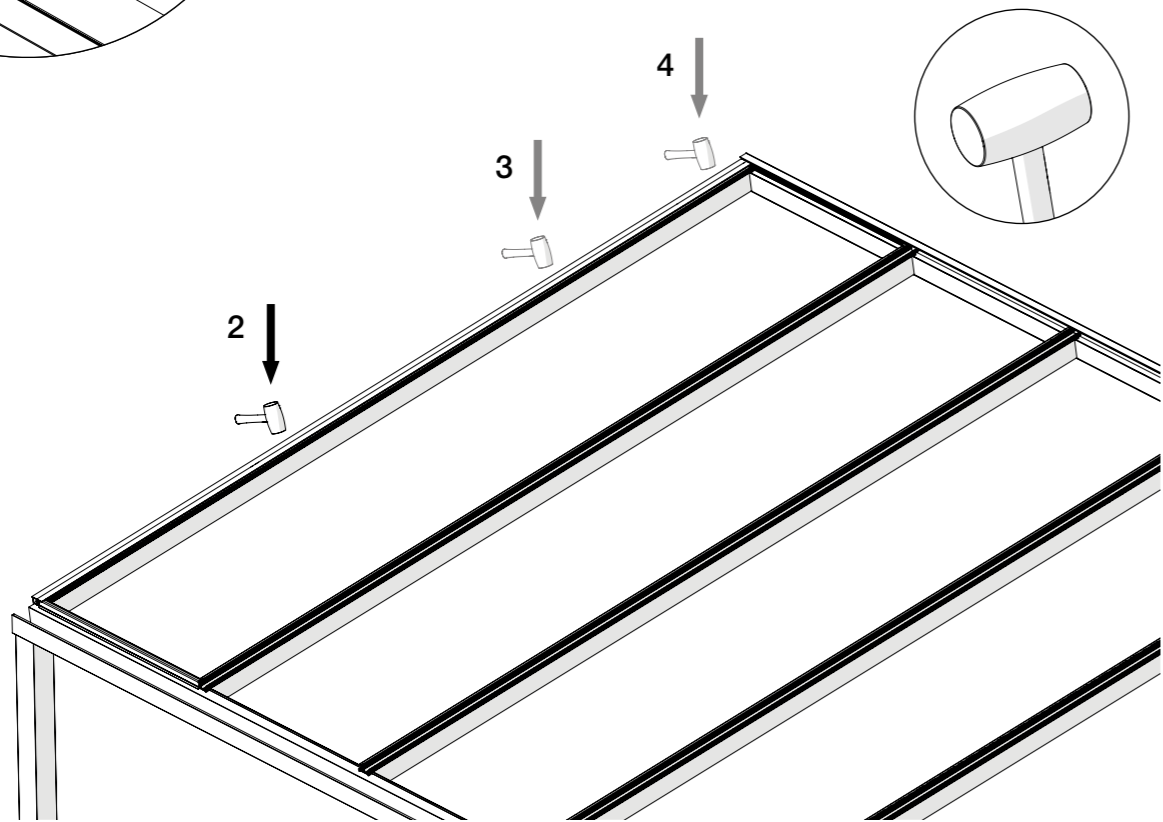

50

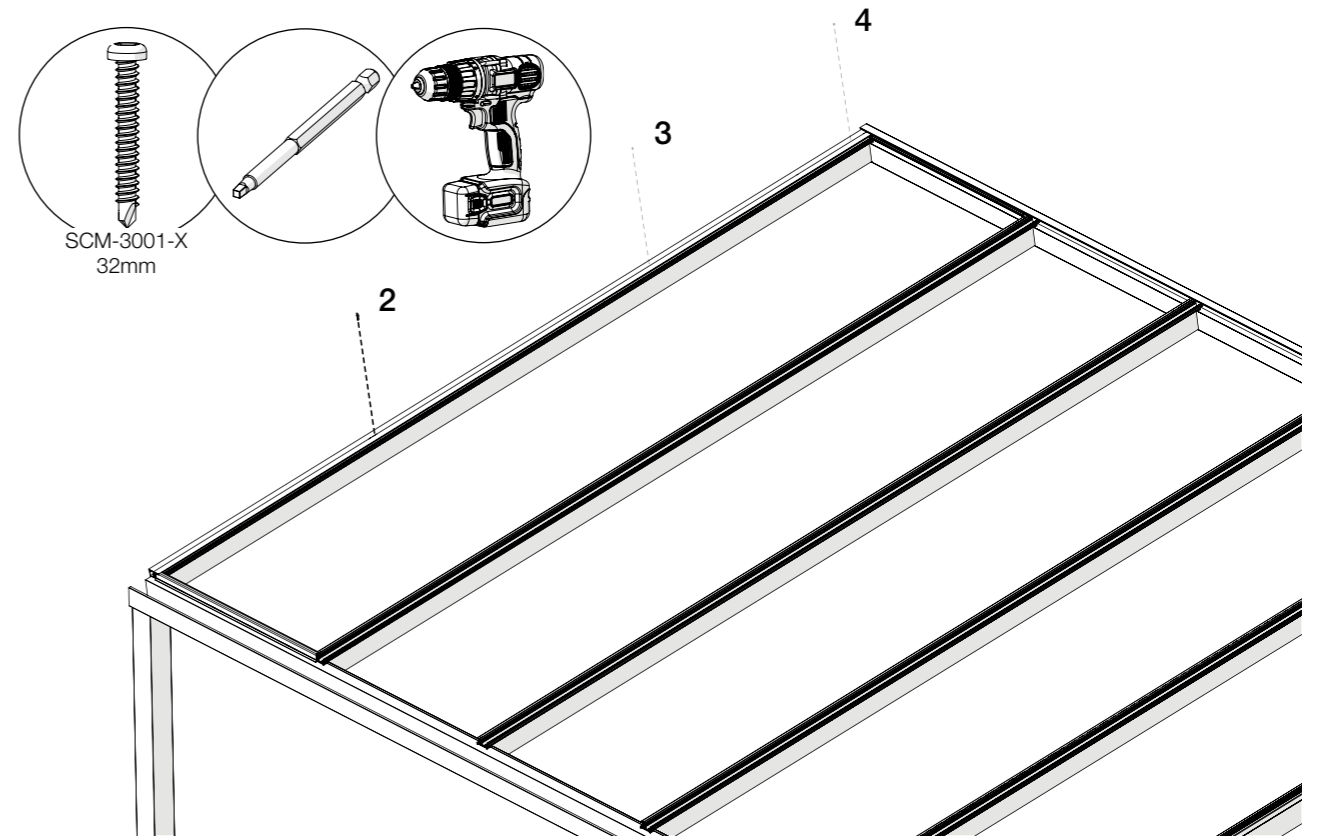

51

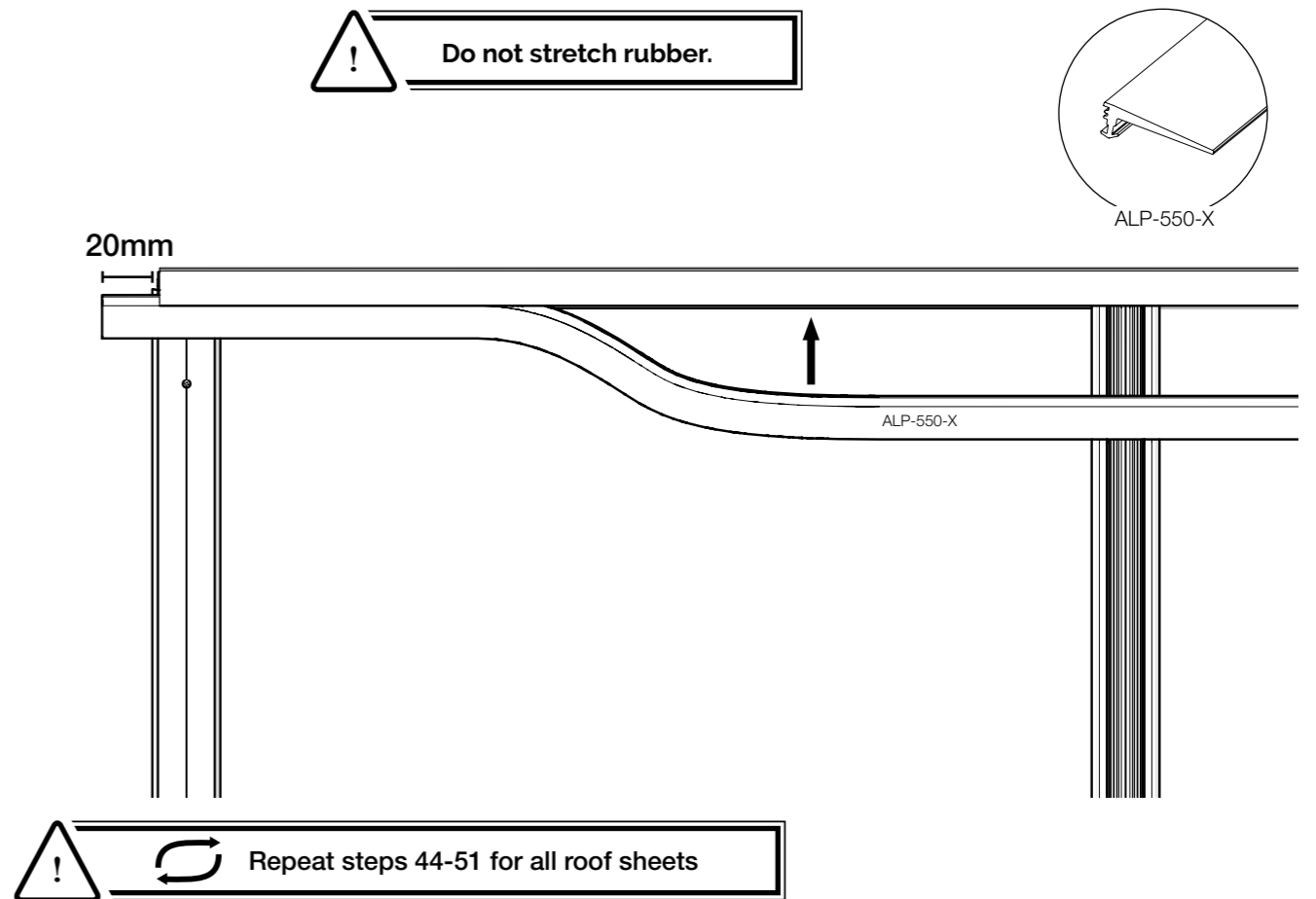

52

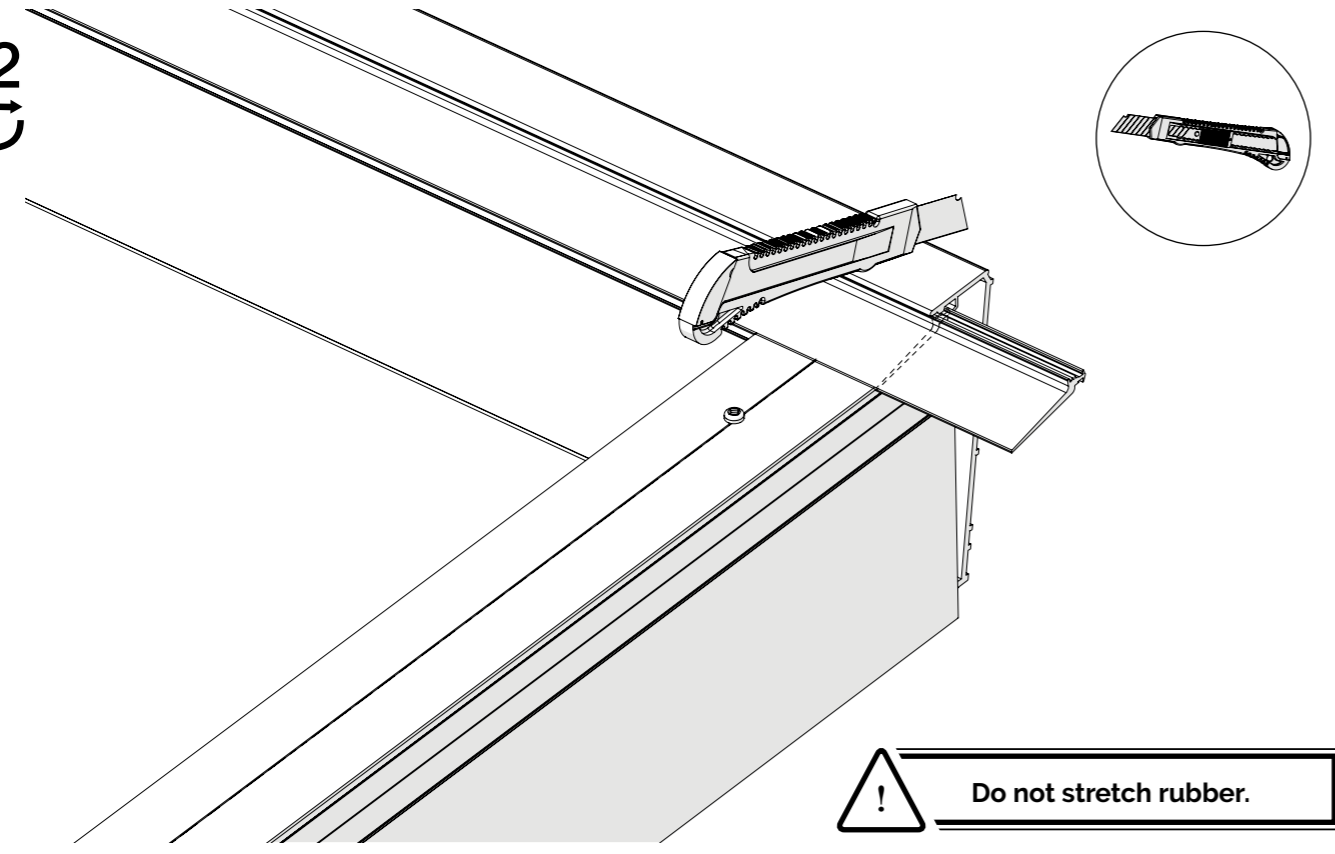

53

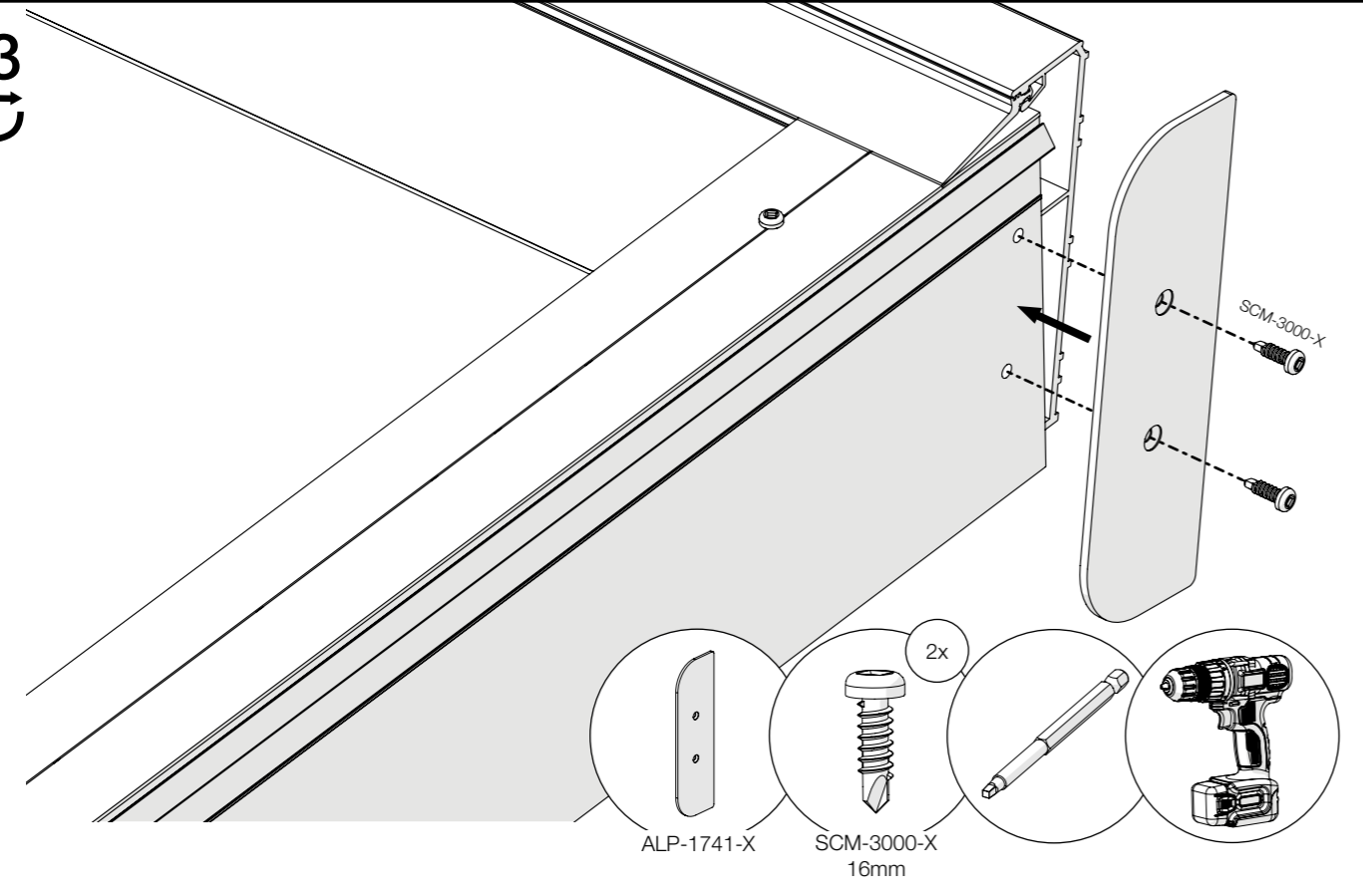

54

Steps 54-56: only for glass roof.

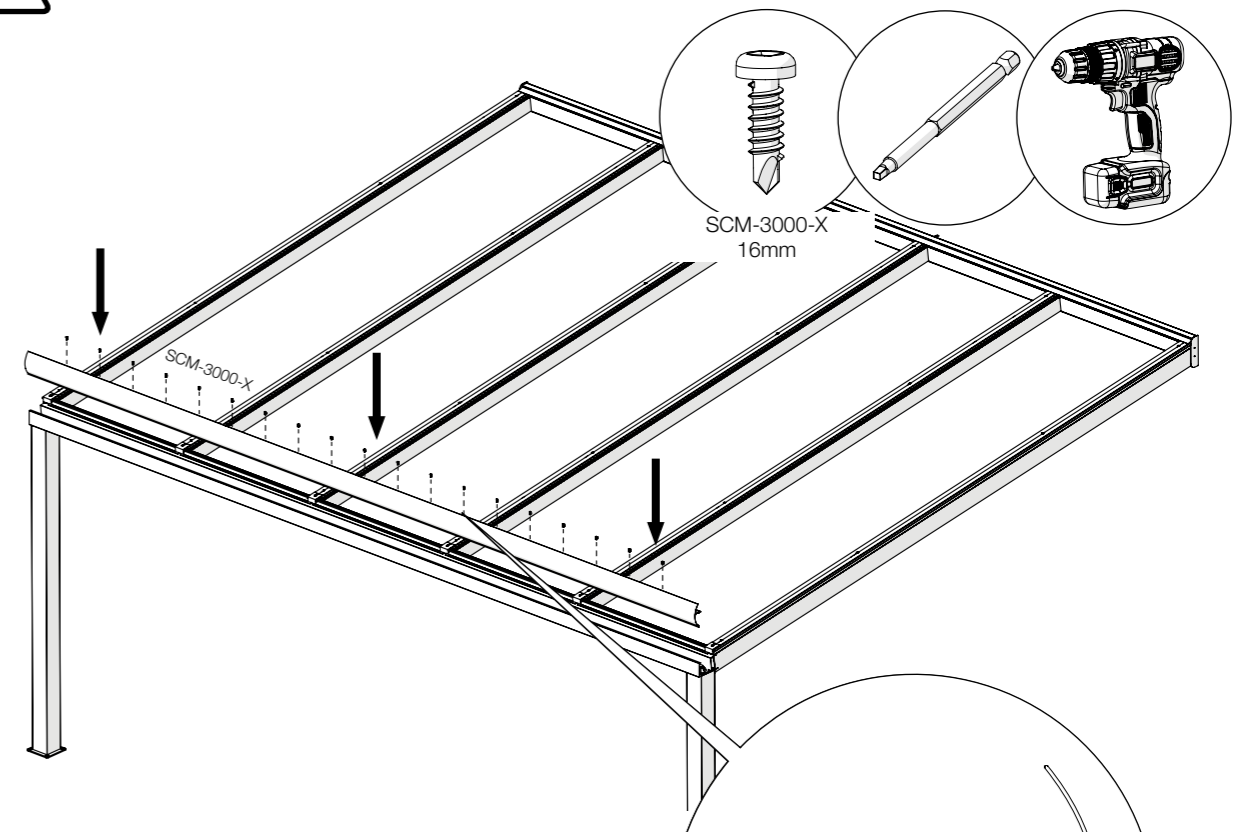

55

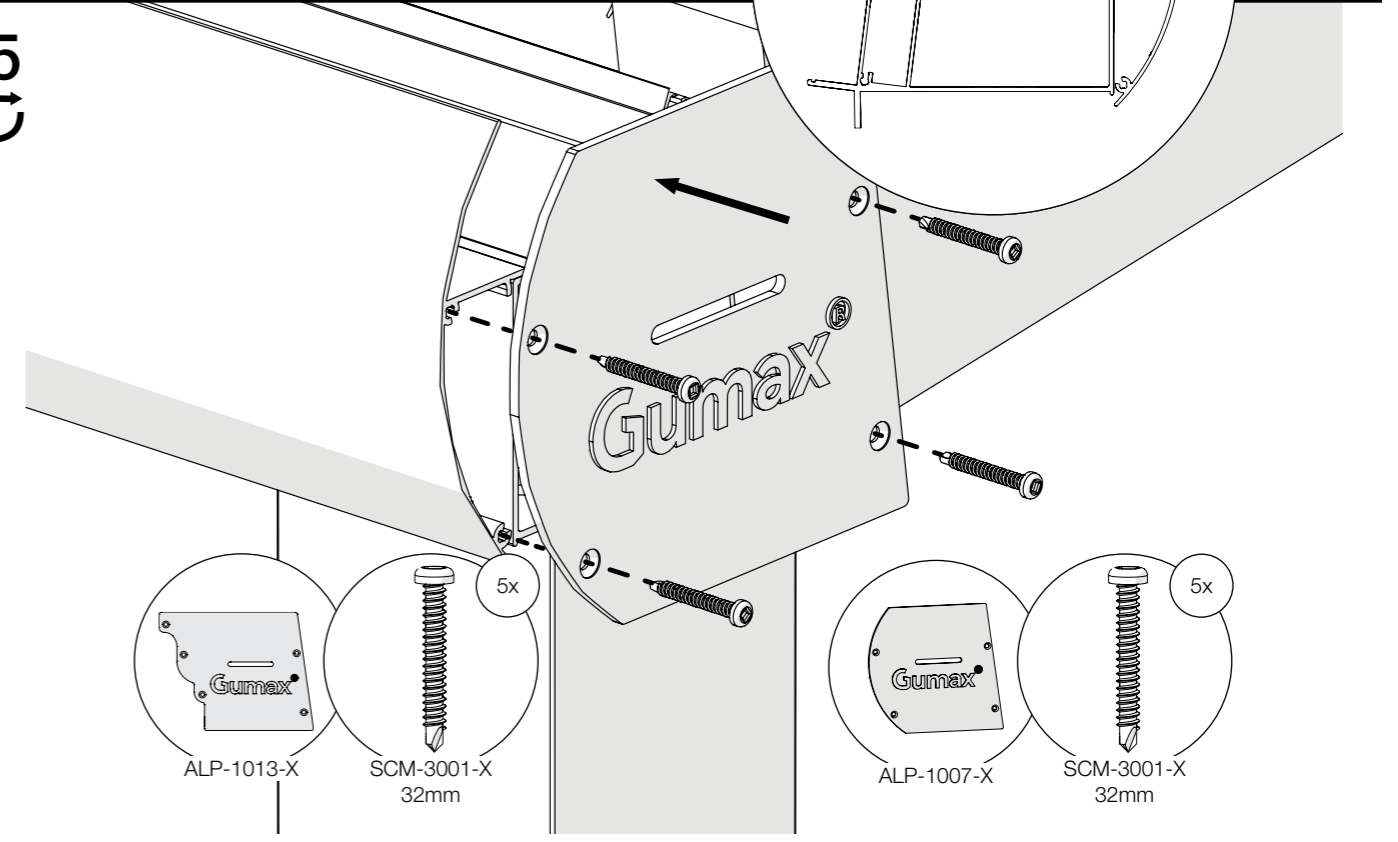

56

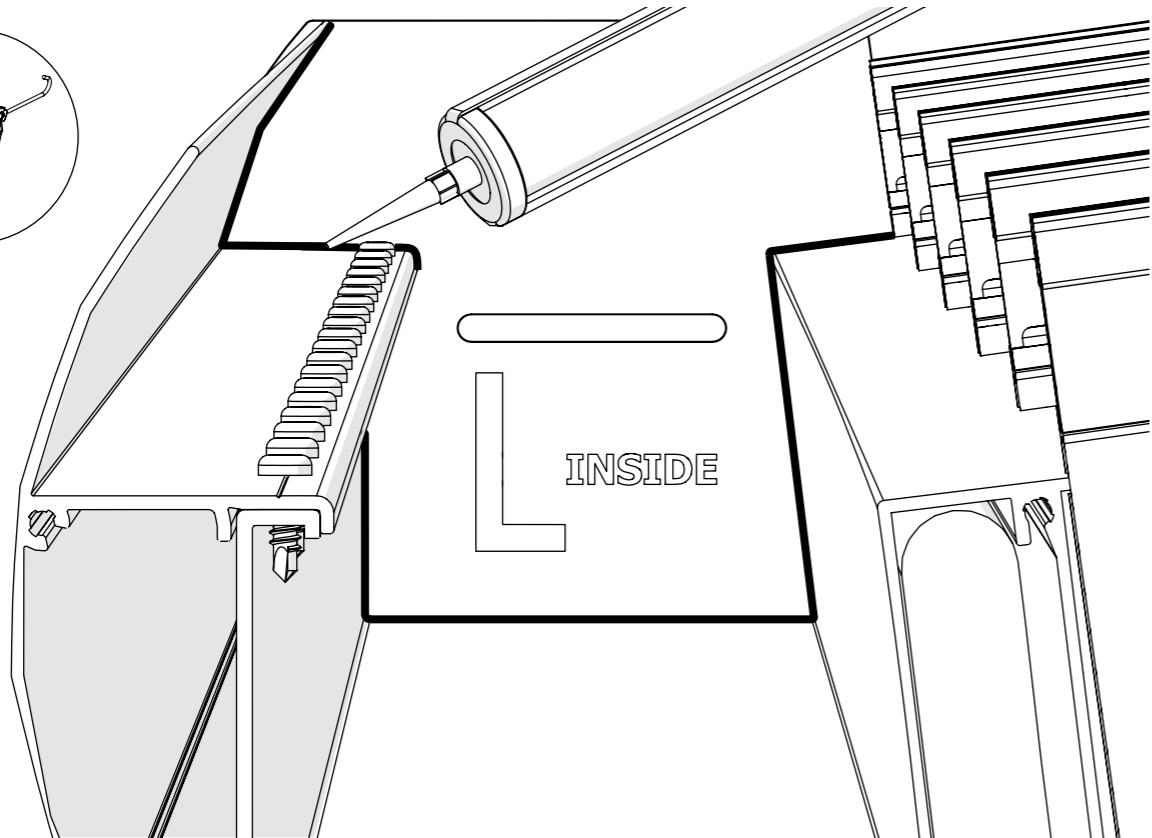
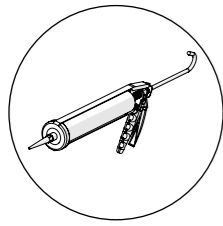

58



Steps 58-59: only for 6,06x3m and 11,06x3m glass roof veranda.

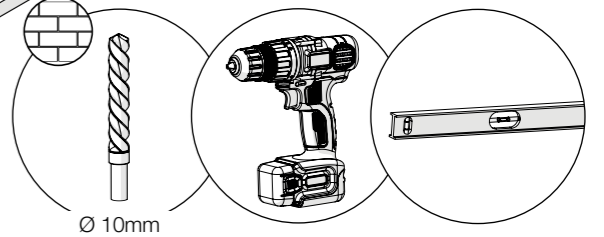
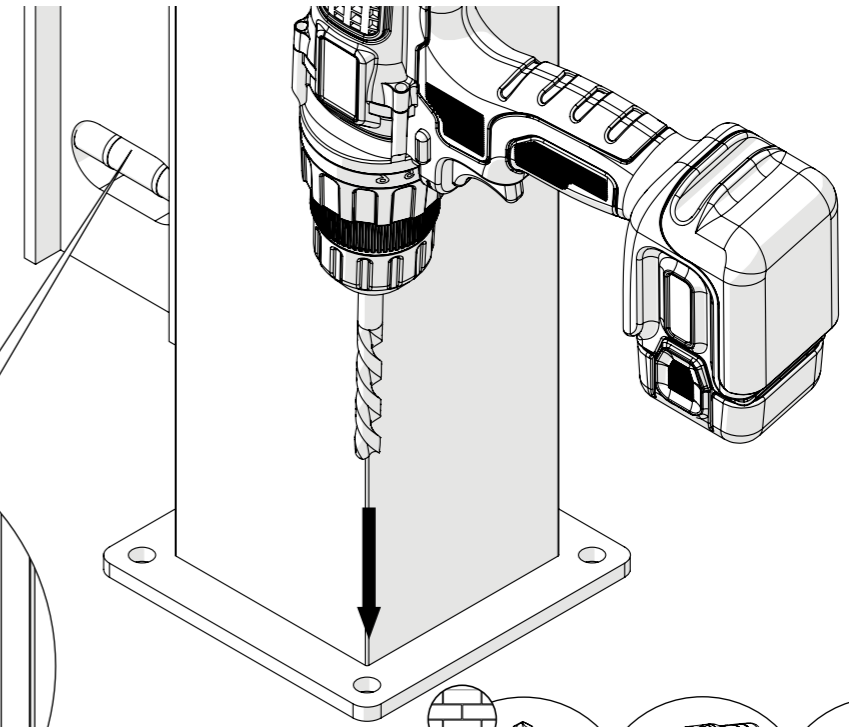
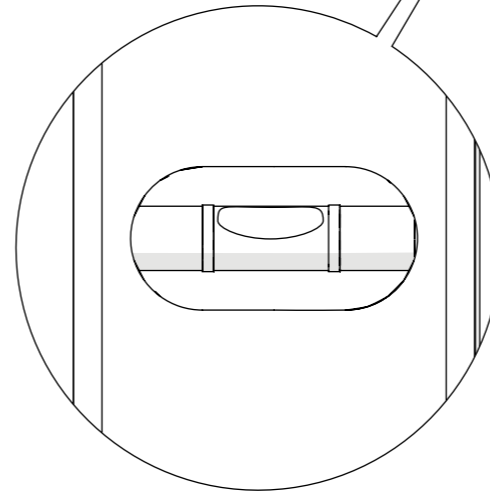

Ø 10mm

57

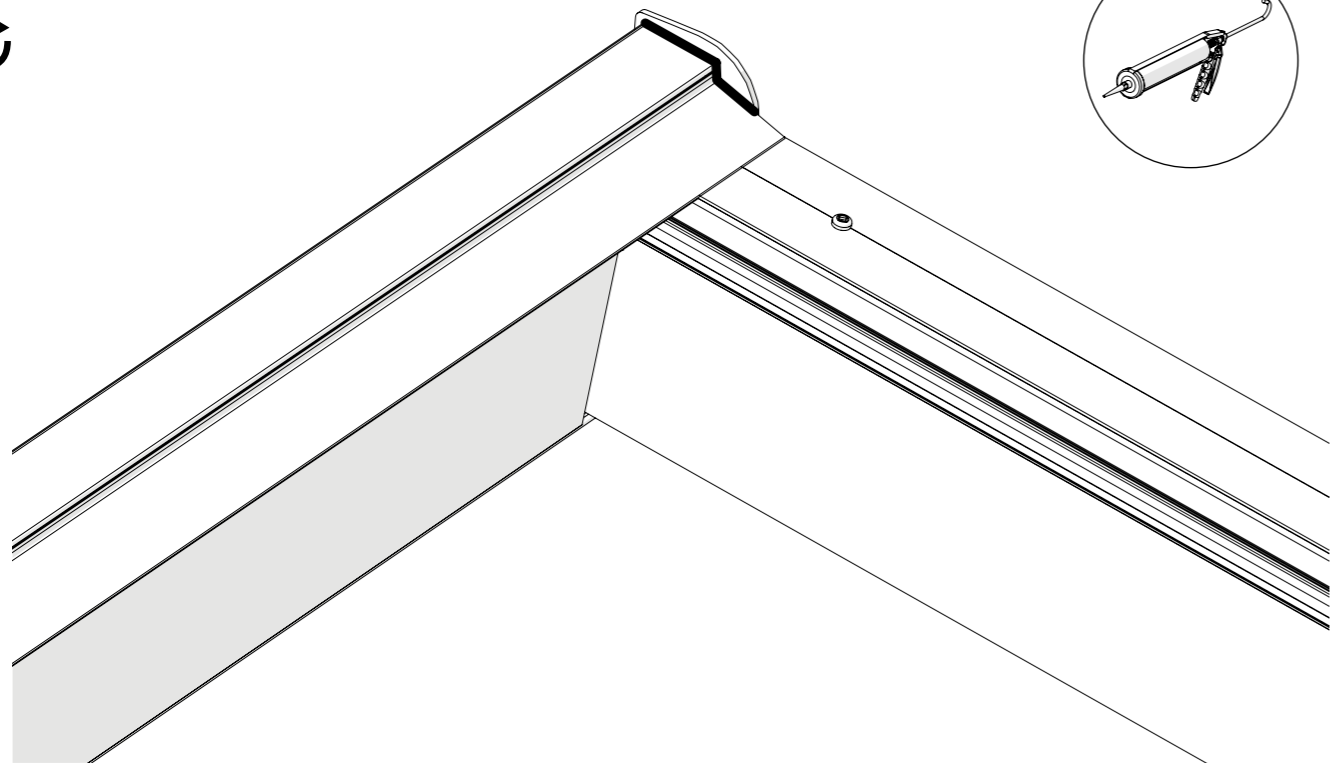
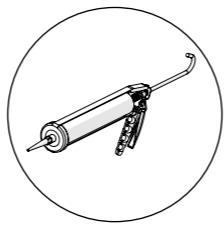

59

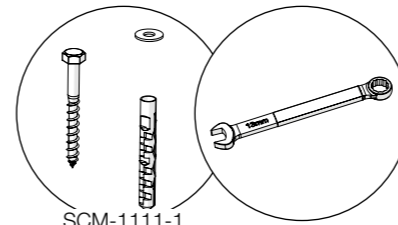

SCM-1111-1  
SCM-1112-1  
SCM-1113-1

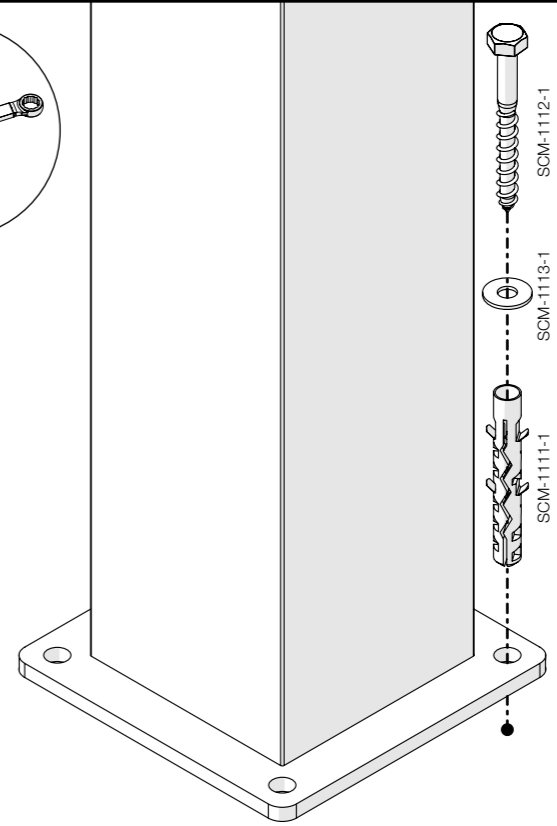

# Gumax®

Empowering outdoor living

**Gumax B.V.**

Maarten de Vriesstraat 22  
5975RW Sevenum, Netherlands  
[www.gumax.com](http://www.gumax.com)

